

\* Traza las figuras sabiendo la dirección de las flechas y coloréalas

¡SOY HIJO DE DIOS  
MARAVILLOSO!

## Globitos de colores



amarillo



rojo



azul

Más largo. más corto

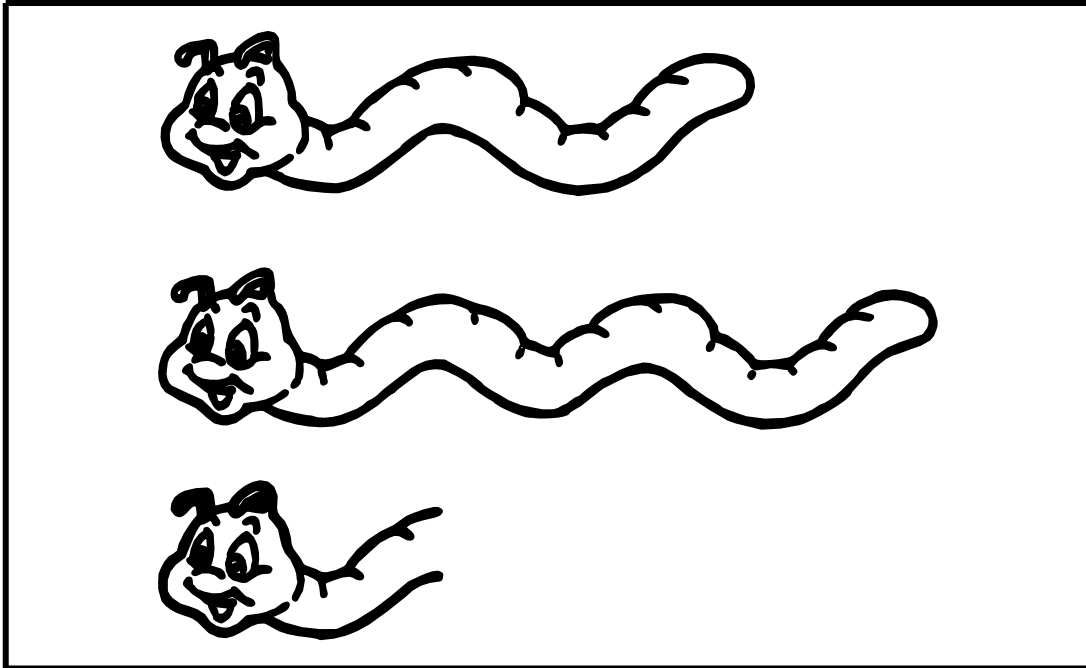

- Dibuja un gusano más largo.

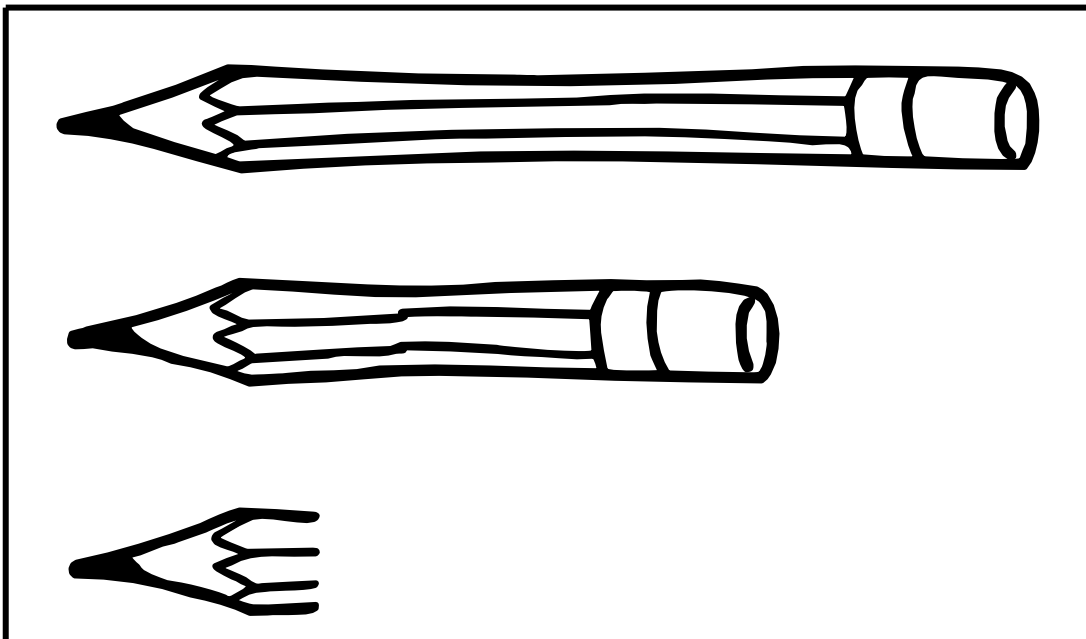

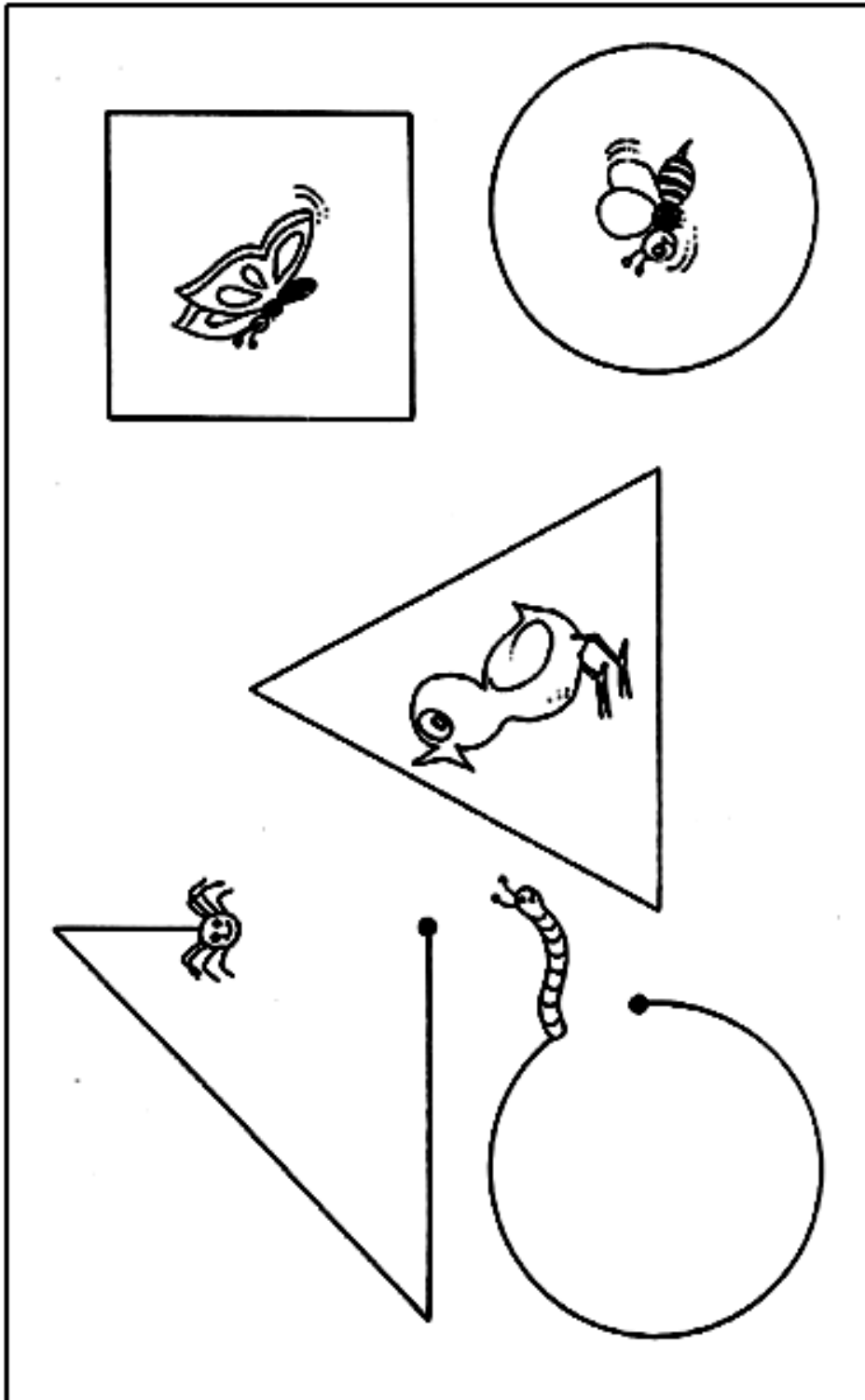

- Repasa con tu crayola sobre las líneas cerradas.
- Pinta los animales que están en las líneas abiertas.

- Encierra con una línea el lápiz **MÁS LARGO**.

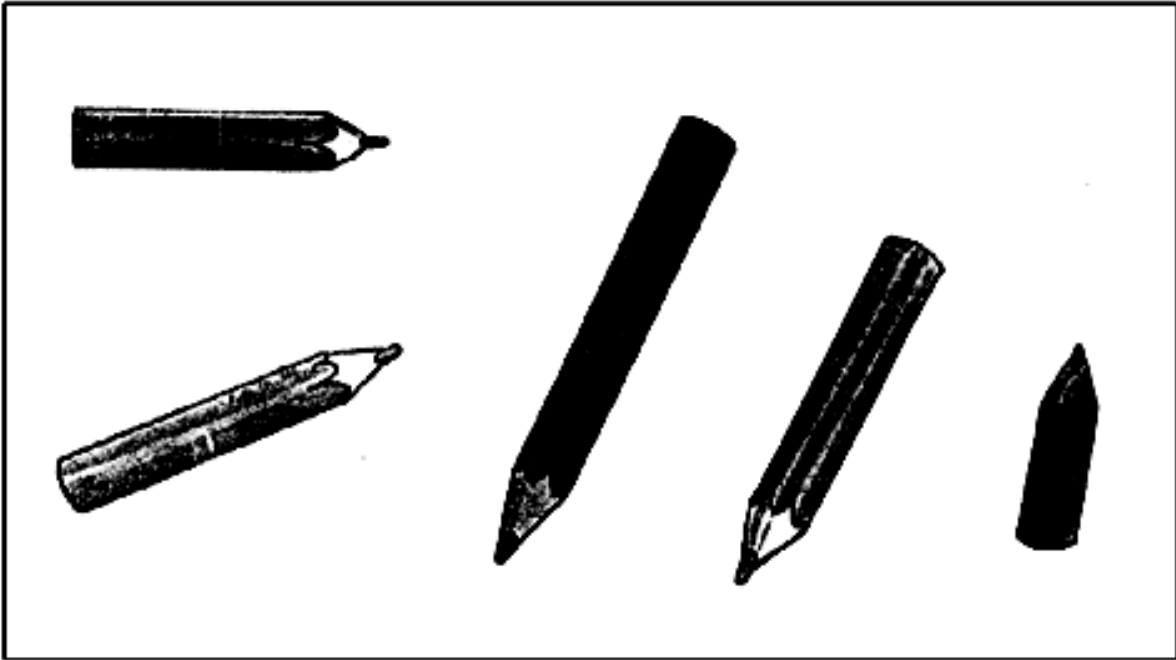

- Colorea la linterna **MÁS CORTA**.

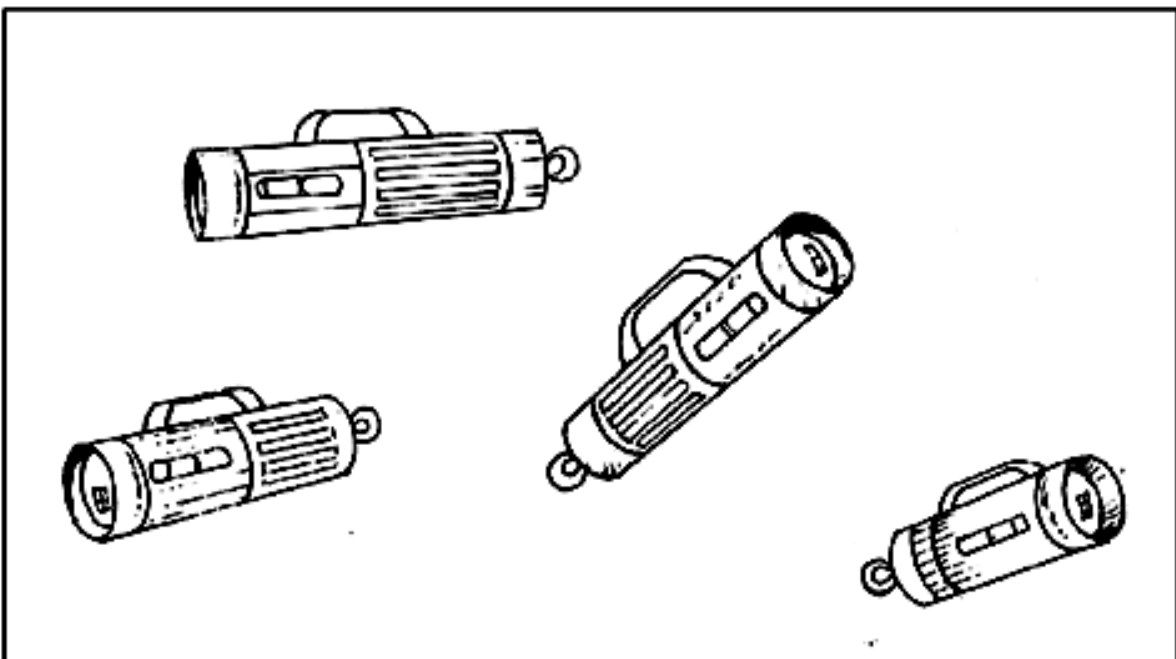

- Clasificar "objetos" de acuerdo a una propiedad común: LA FORMA

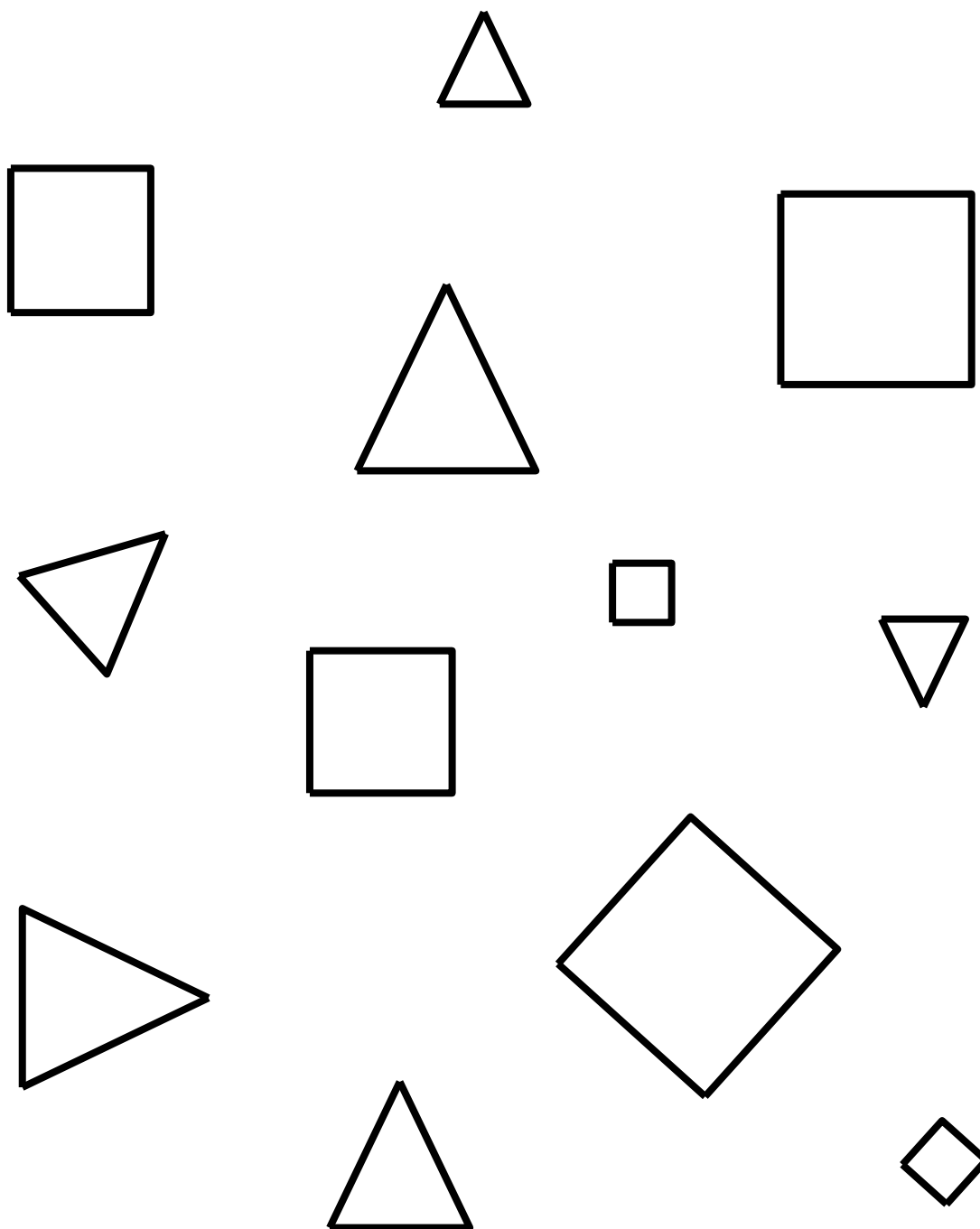

- Pinta de un color los triángulos y de otro color los cuadrados.

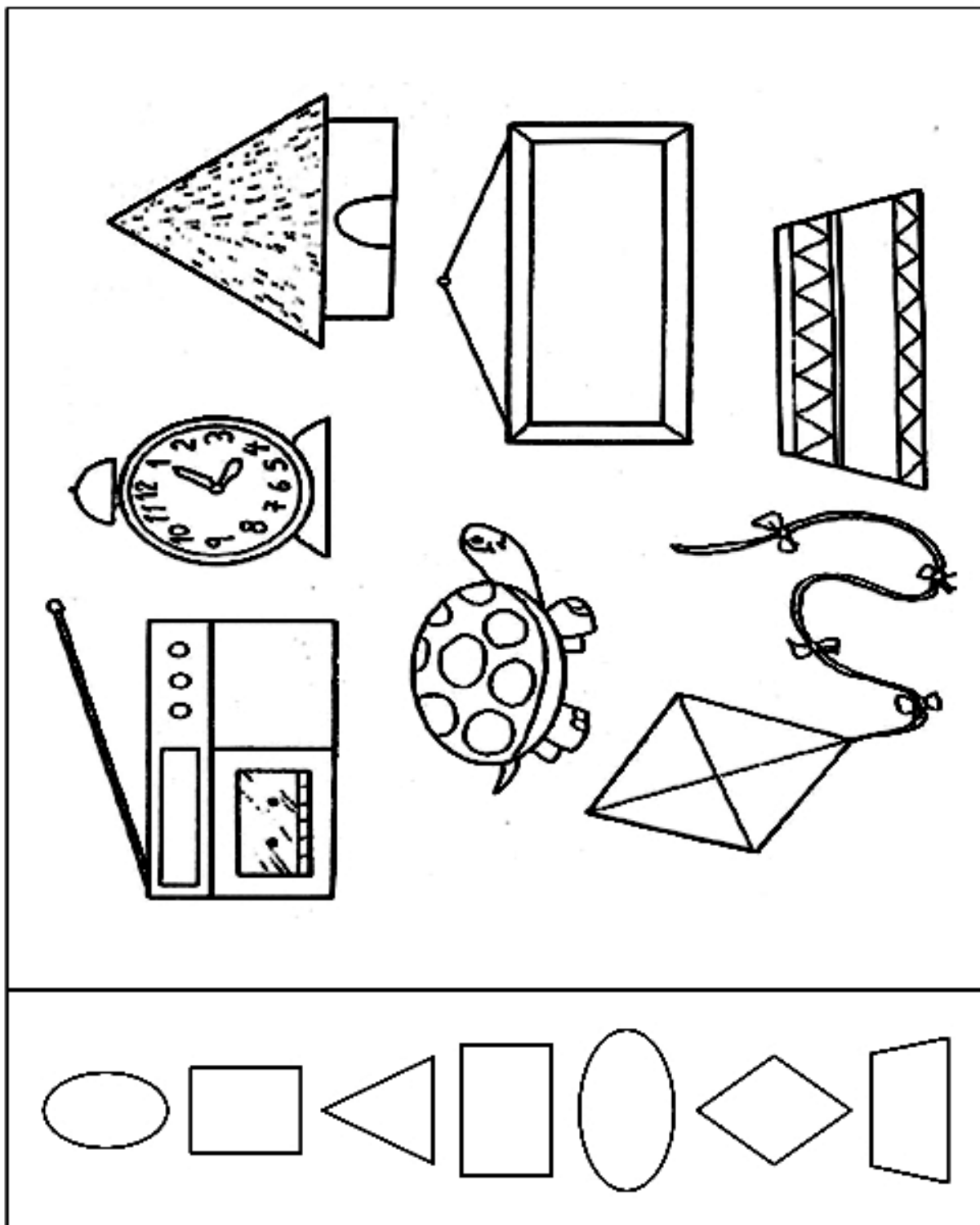

- Observa los dibujos. Une por su forma las figuras geométricas del lado izquierdo con los dibujos del lado derecho.

- Pinta de rojo los círculos que están de la línea para arriba, los cuadrados que están de la línea de abajo de amarillo.

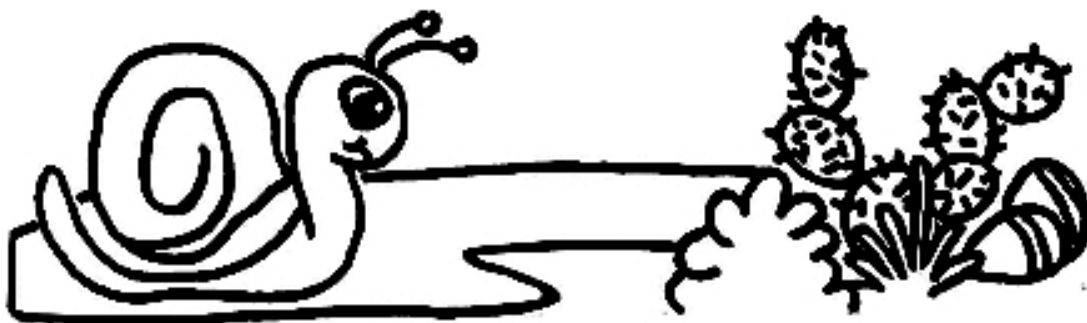
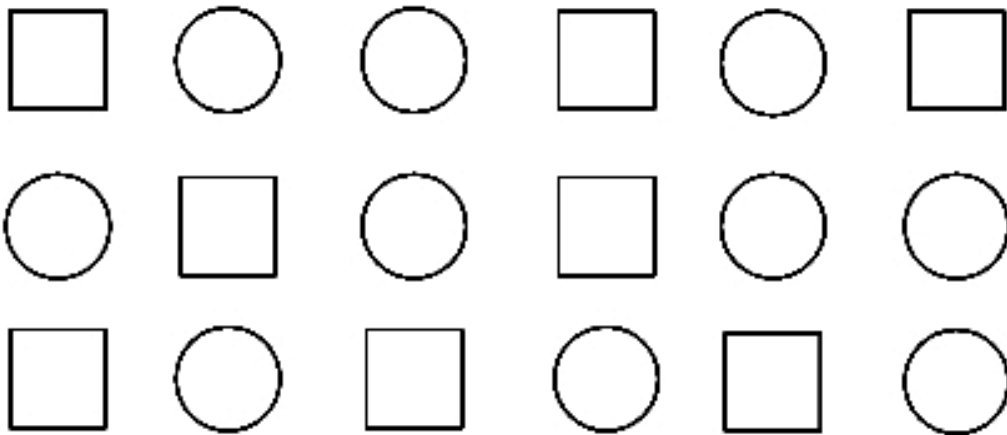
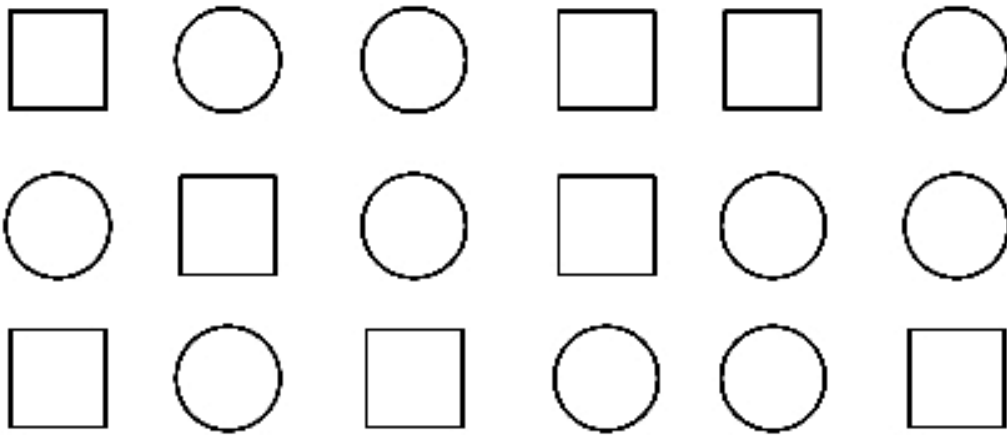



Encontrando figuras

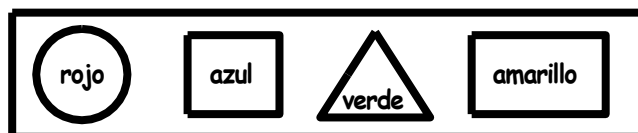
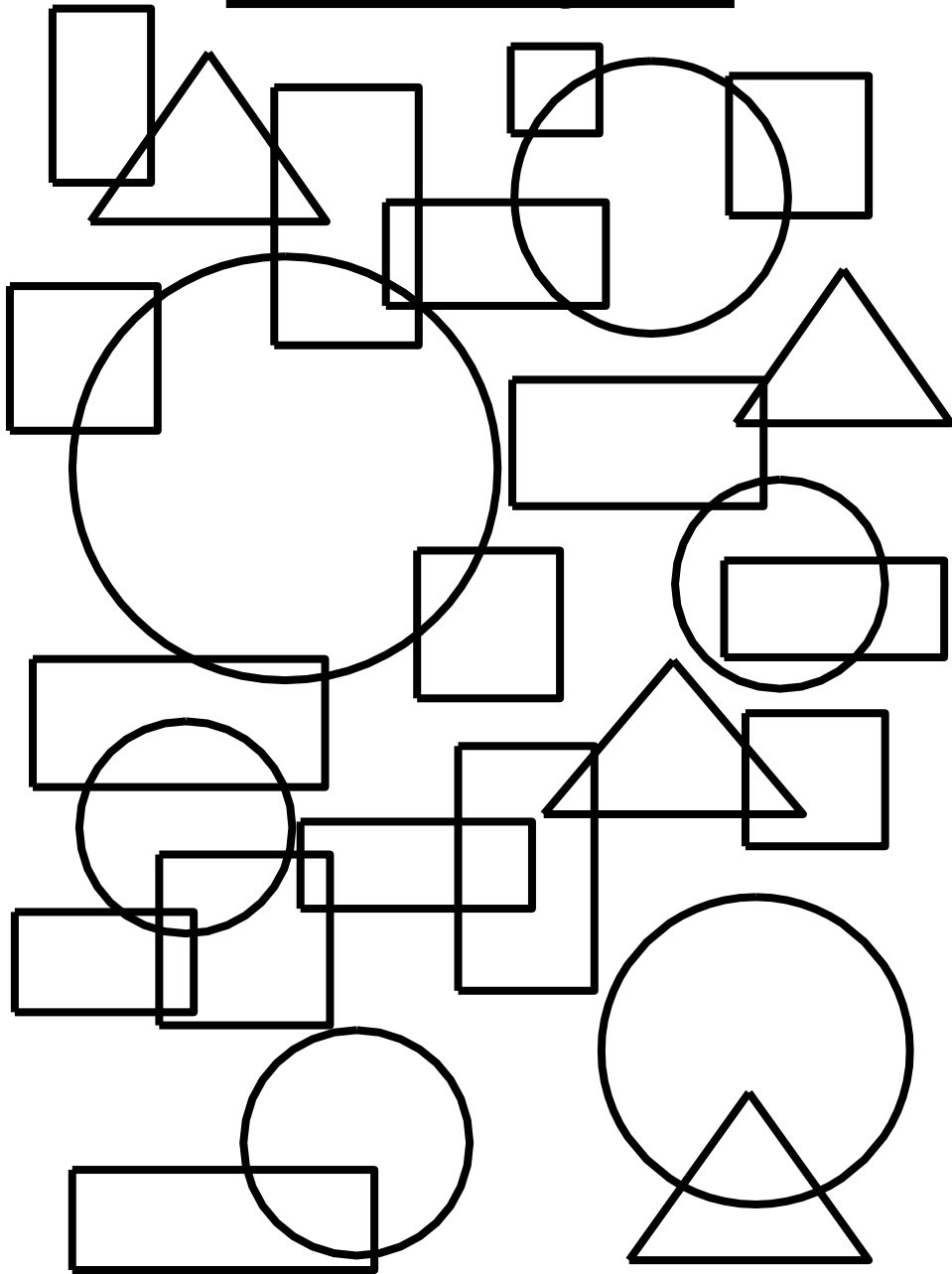

- Repasa con plumón las figuras según señala la muestra.

- Clasificar "objetos" de acuerdo a una propiedad común: LA FORMA

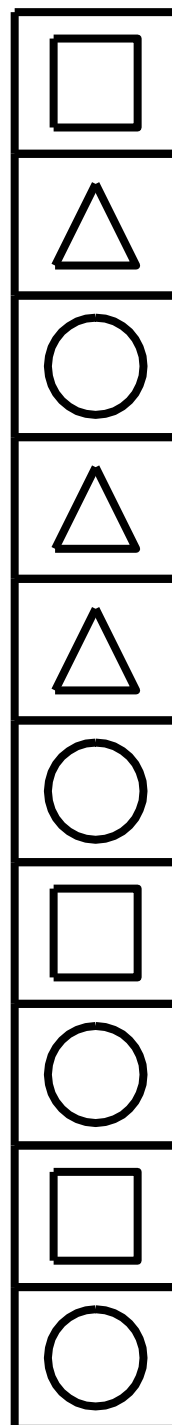
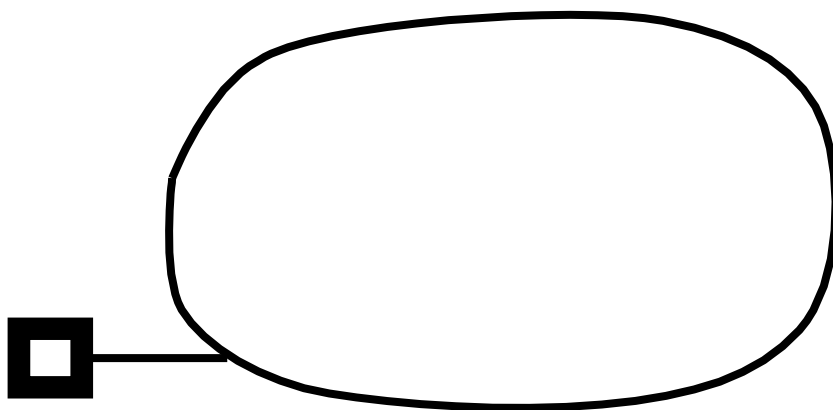
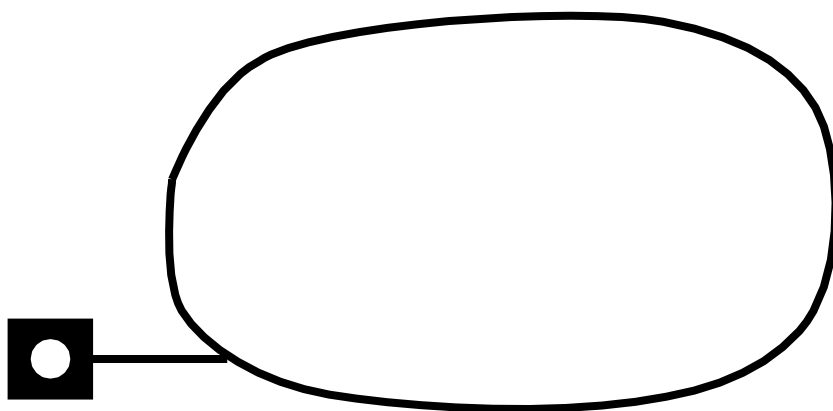
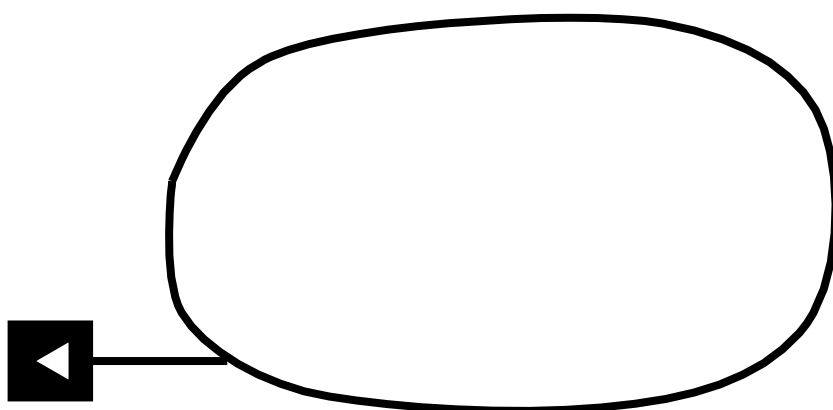

- Recorta por las líneas punteadas y pega las figuras dentro de la cuerda que le corresponde de acuerdo a la etiqueta.

¡SOY HIJO DE DIOS  
MARAVILLOSO!



**EVALUACIÓN**

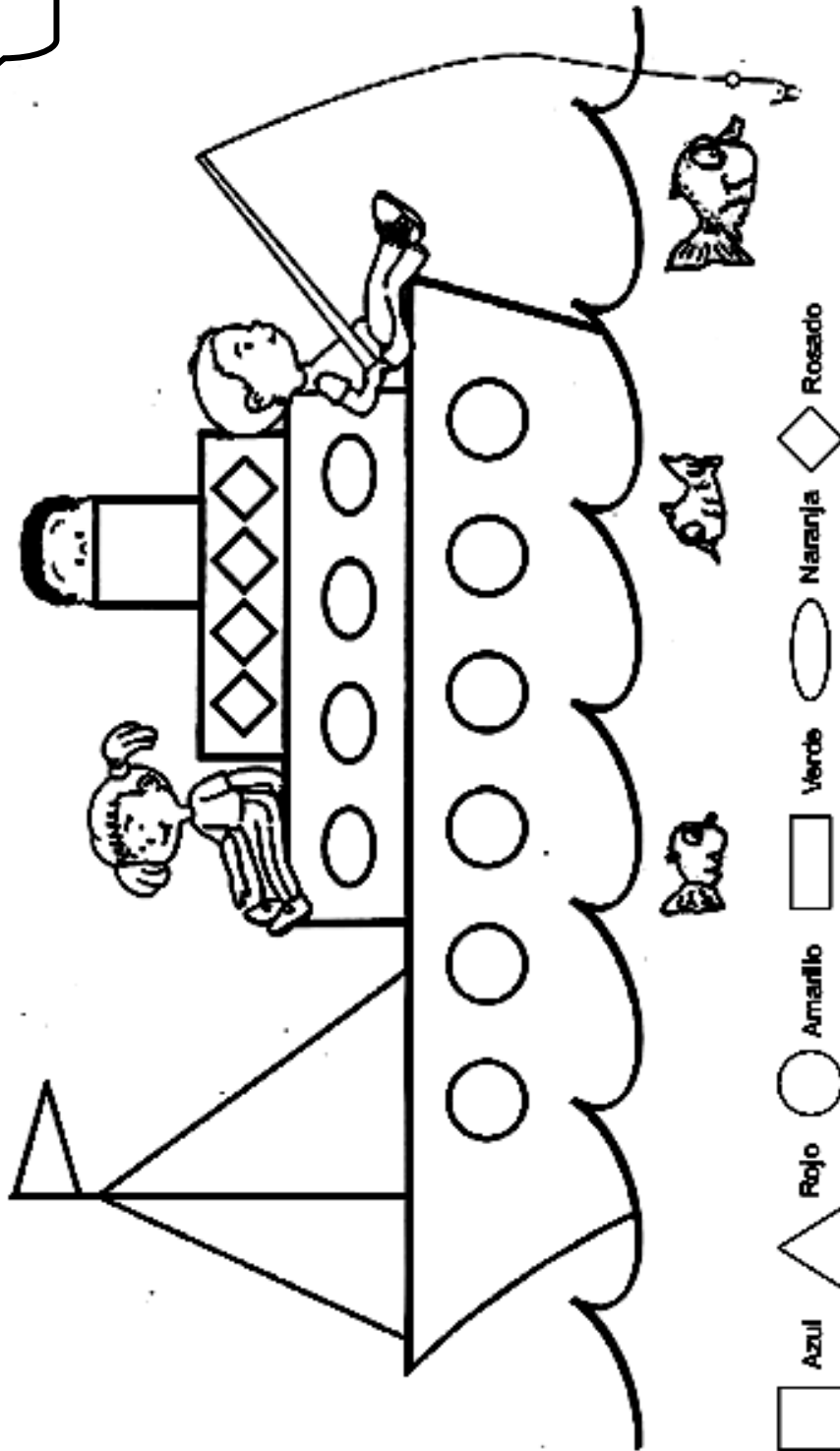

● Pinta las figuras geométricas de acuerdo al color que se indica.

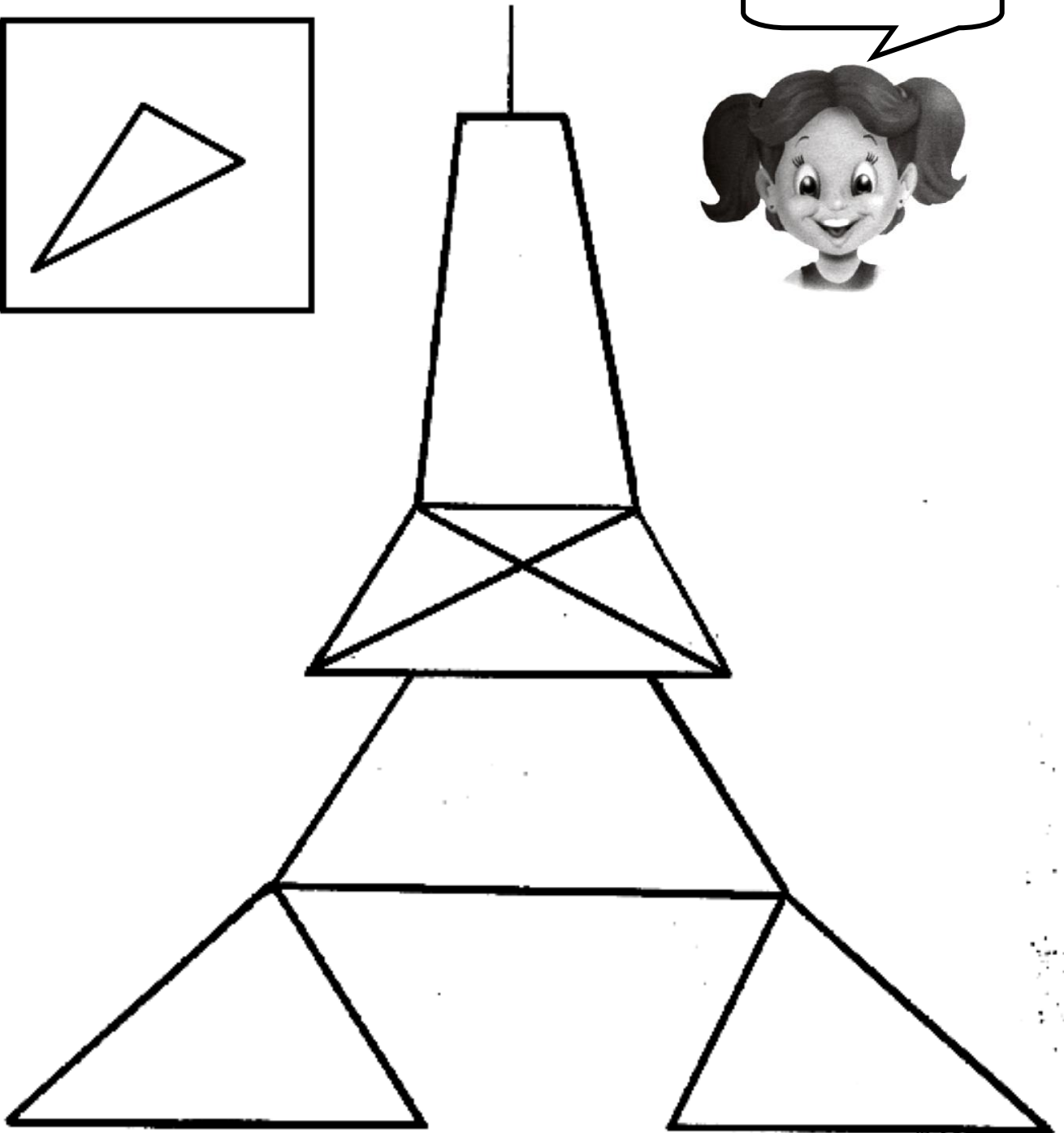
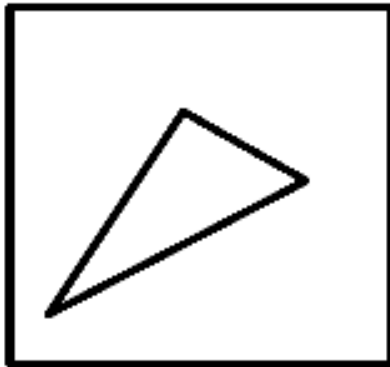

• Pinta los triángulos de diferente color.

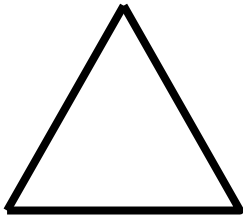

=

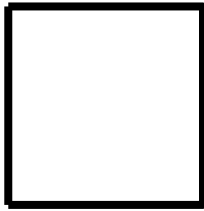

=



=

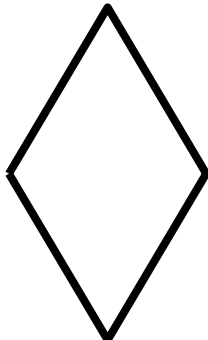

=

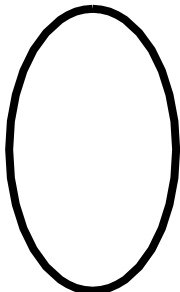

=



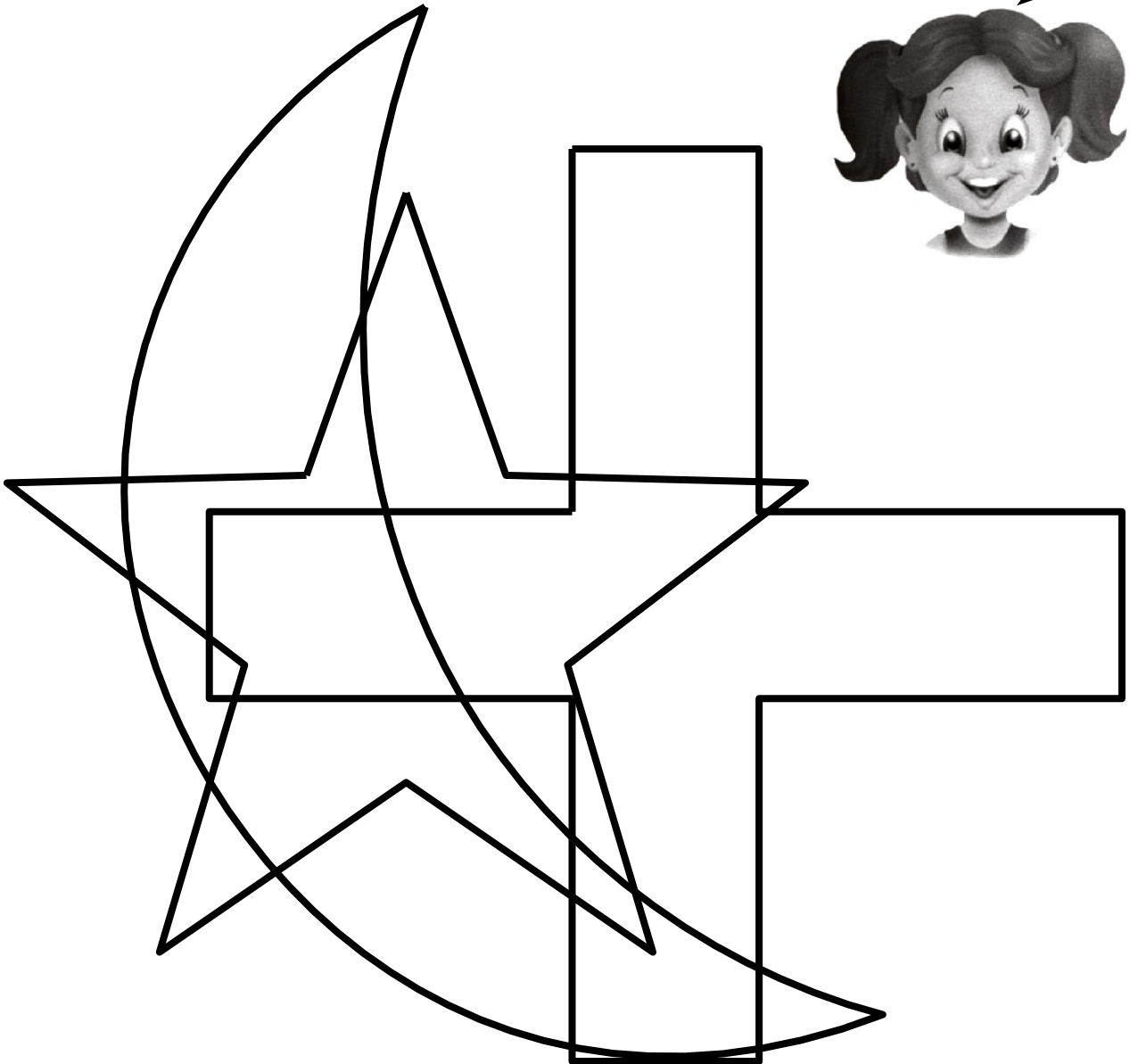

- Reproduce las figuras geométricas.

¡SOY ALEGRE!

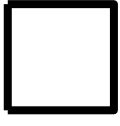
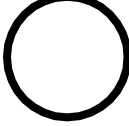

- Logro diferenciar la figura del fondo.

• Pega las figuras de acuerdo al modelo.

- Traza los RECTÁNGULOS siguiendo la dirección de las flechas y coloréalo.



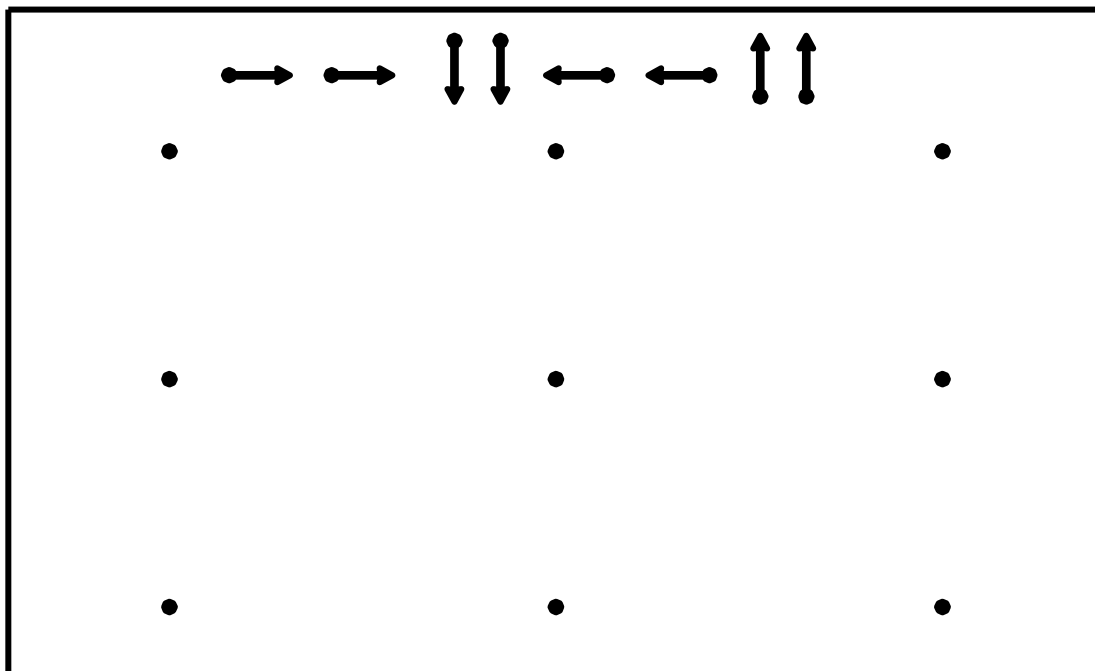
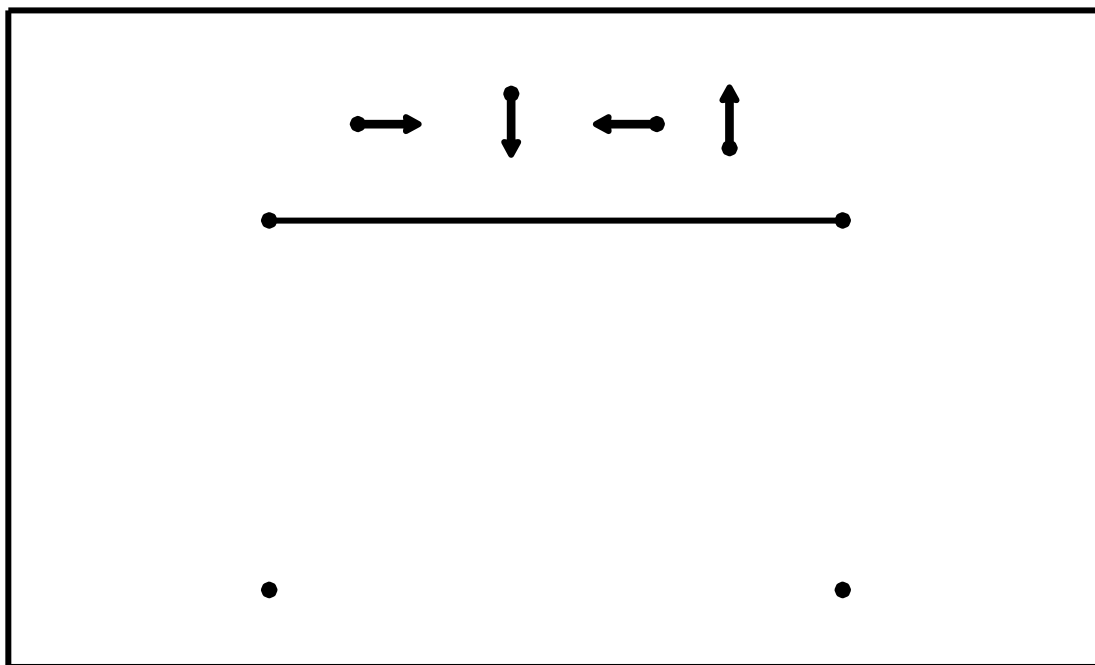



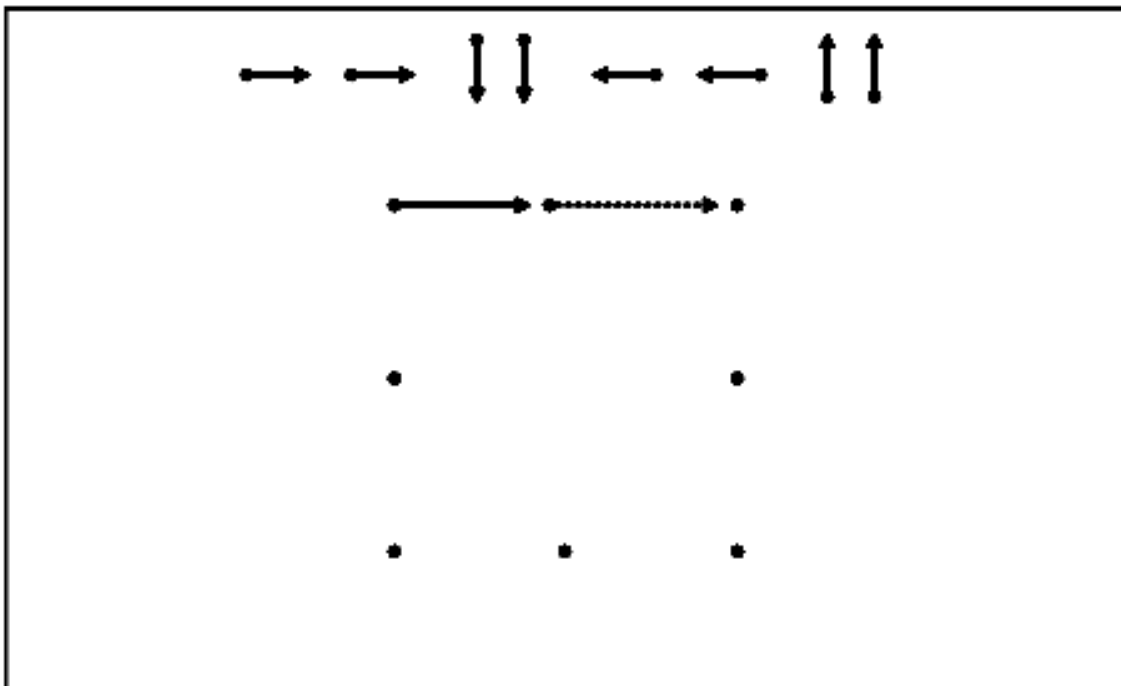
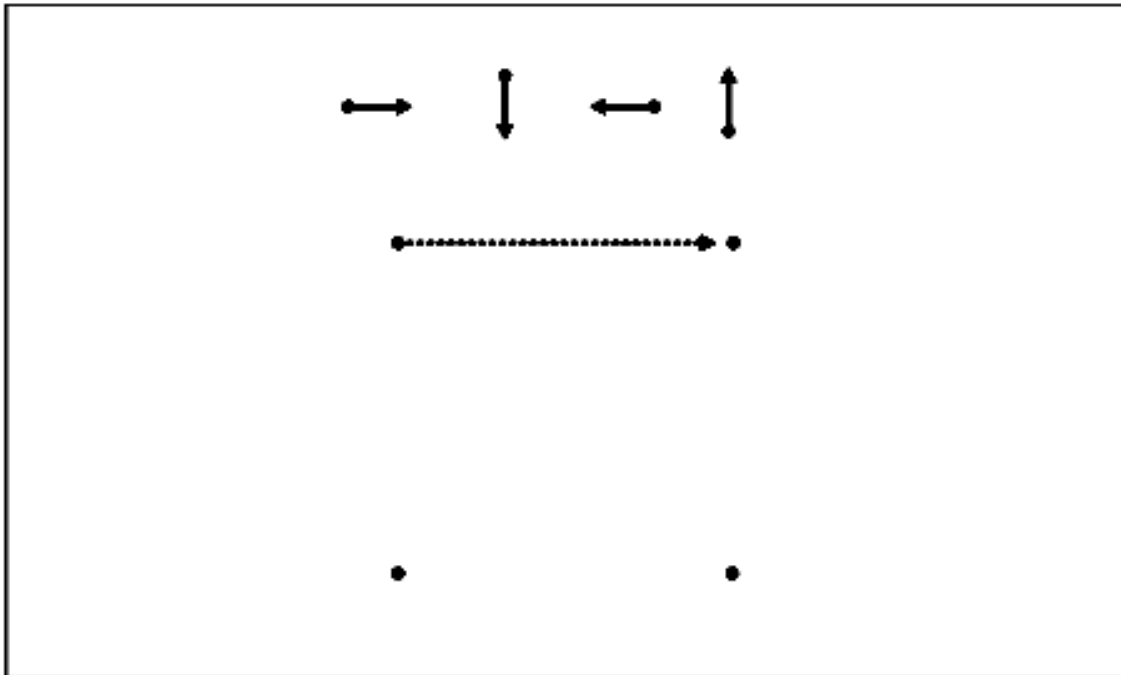



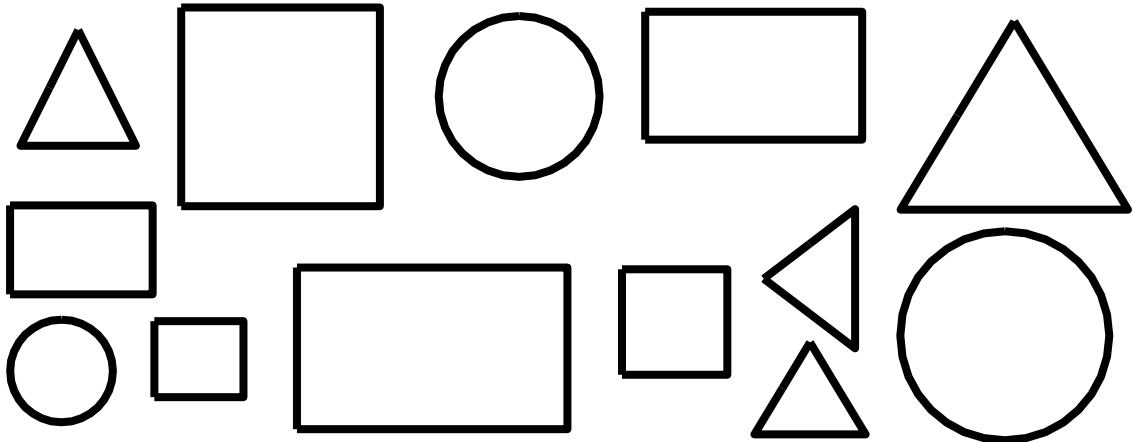

- Traza los CUADRADOS siguiendo la dirección de las flechas y coloréalo.



- Reconozcamos tamaños y colores, pintando de rojo las figuras grandes, de azul las de tamaño mediano y de verde las figuras pequeñas.



- Cuenta y responde: ¿Cuántas figuras grandes hay y de qué color son? ¿De qué color son las figuras pequeñas y cuántas son? ¿De qué color son las figuras medianas y cuántas son?  
 Dentro de cada recuadro traza las figuras del lado izquierdo; luego pinta de azul los triángulos, de amarillo los rectángulos, de rojo los cuadrados y de color naranja los círculos.

	•	•	•	•
	•	•	•	•
	•	•	•	•
				

- Identifico por su nombre las figuras de cada fila.

- Colorea el velero que está más CERCA de la isla.



- Colorea el caballo que está más LEJOS de la casa.

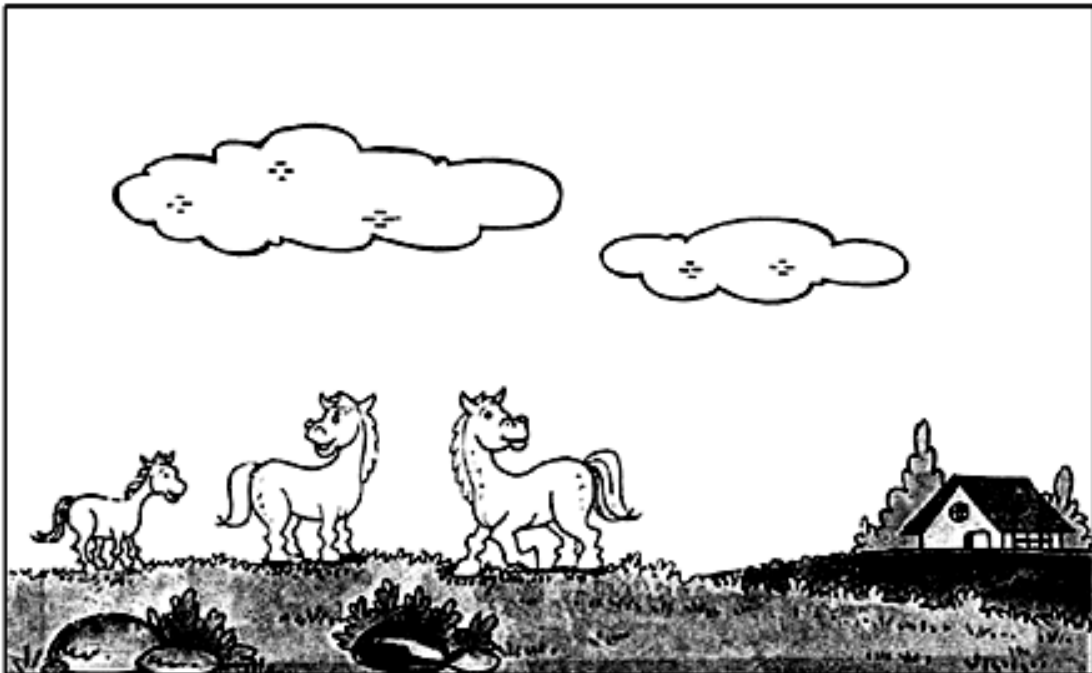

- Colorea de amarillo los patitos que están ADELANTE, y de verde los que están ATRÁS.

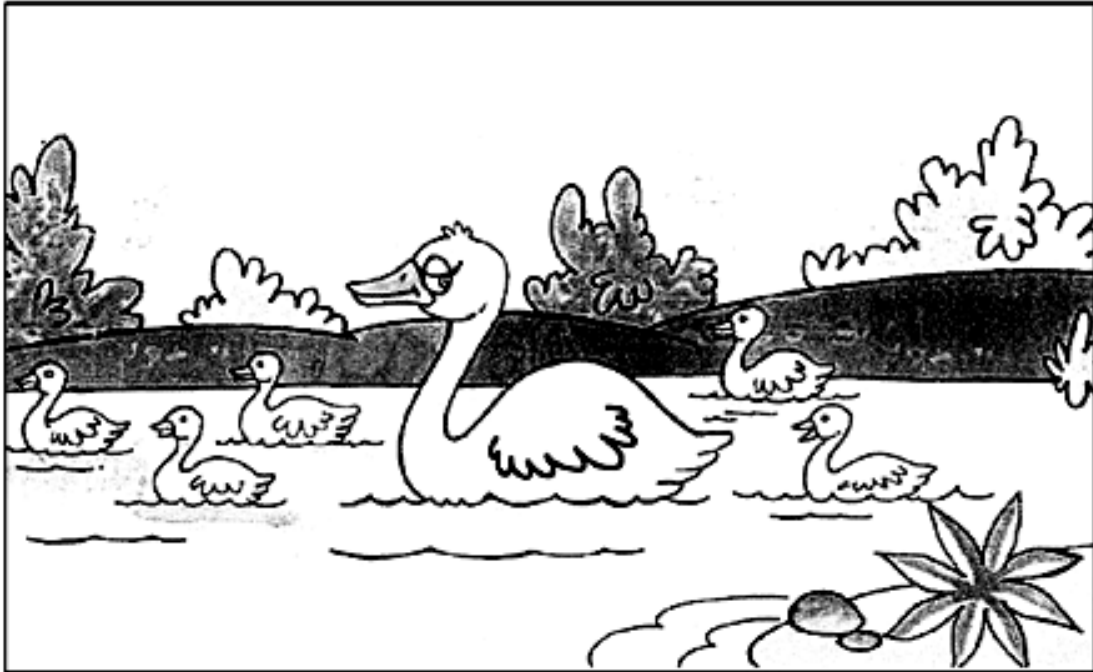

- Colorea de azul la niña que está ADELANTE y de rojo que está ATRÁS.



• Marca con un aspa las figuras que tienen distinta forma que el modelo.

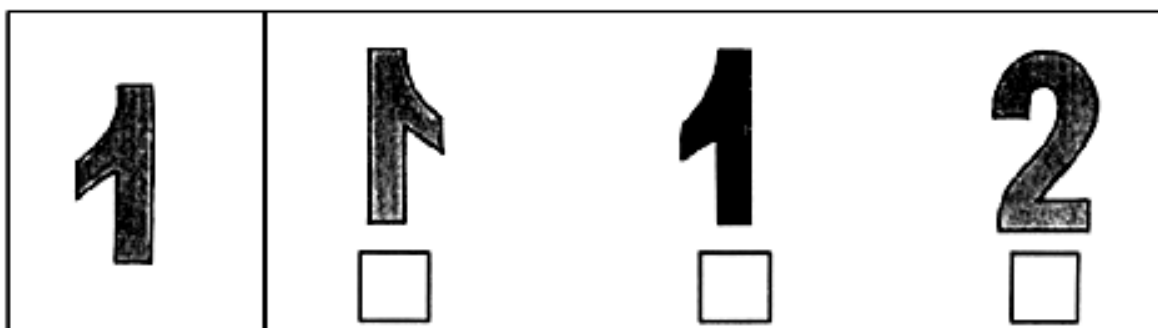
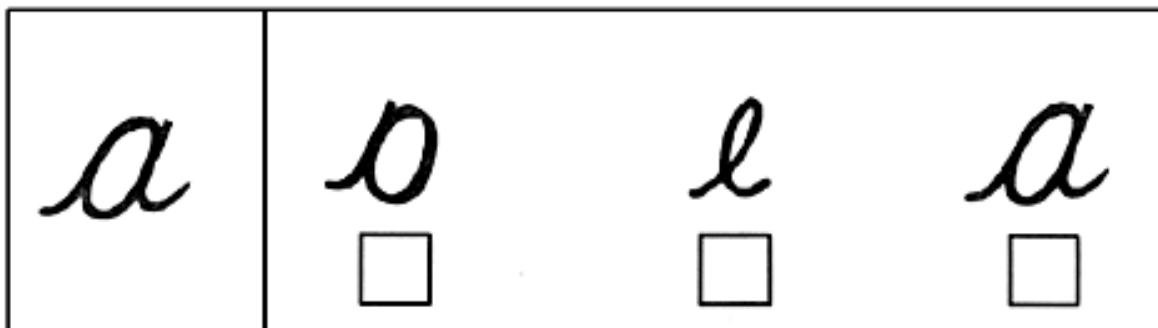
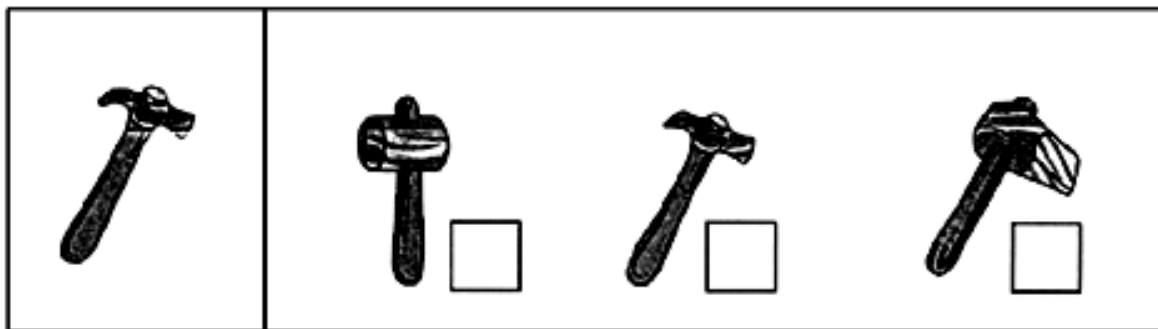
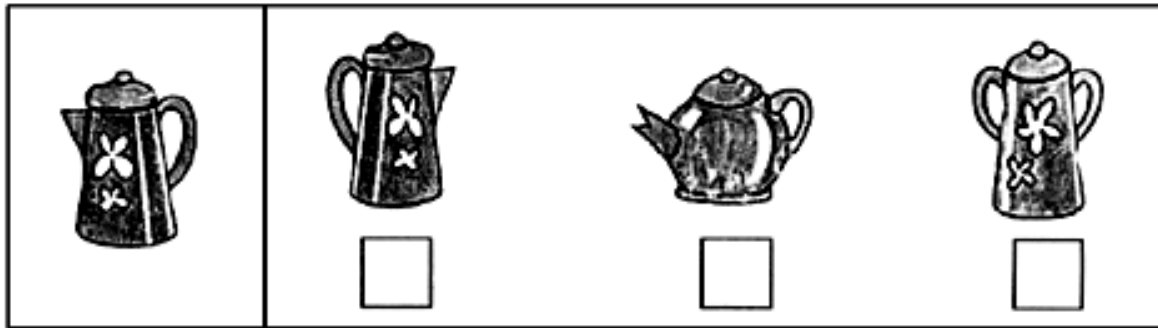

- Encierra con una línea los libros que están **JUNTOS**.

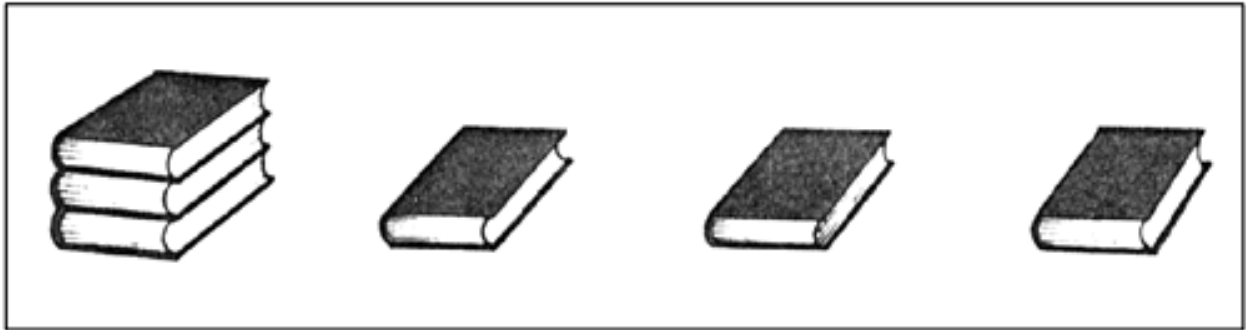

- Colorea los lápices que están **SEPARADOS**

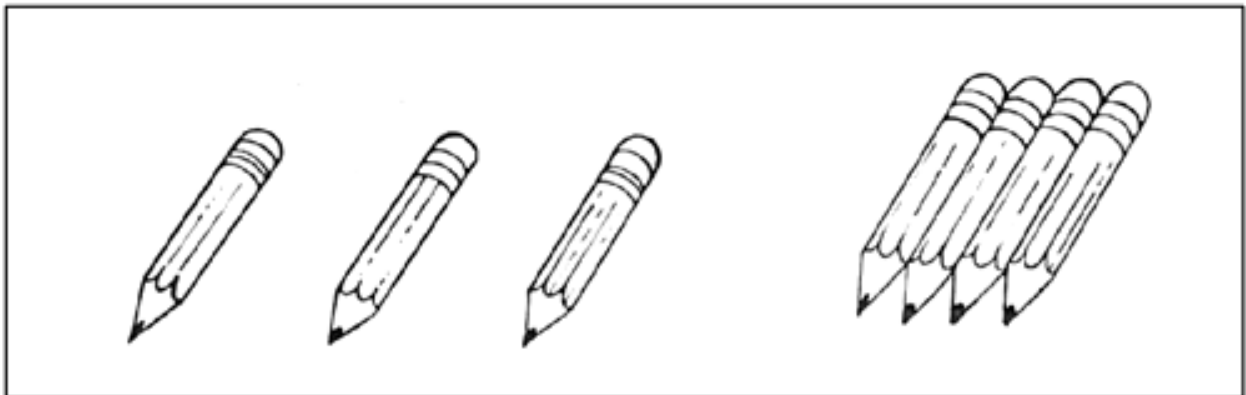

- Encierra con una línea los cubos que están **JUNTOS**, y une con una línea los que están **SEPARADOS**.

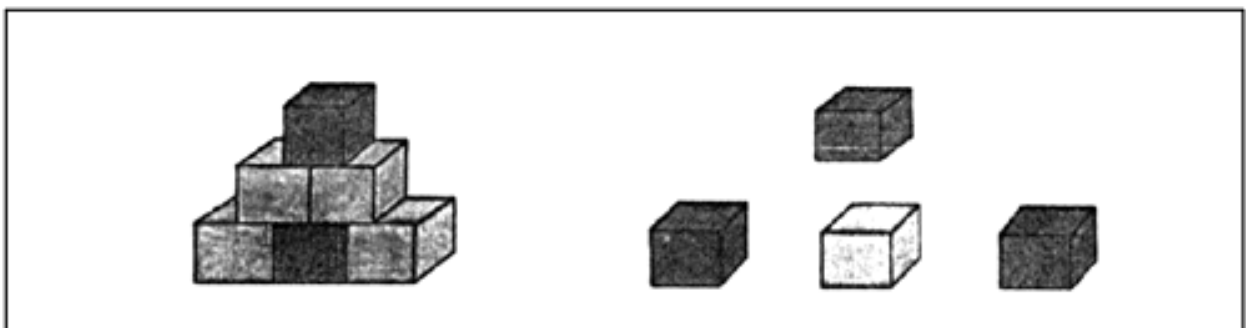

## Delgado y grueso

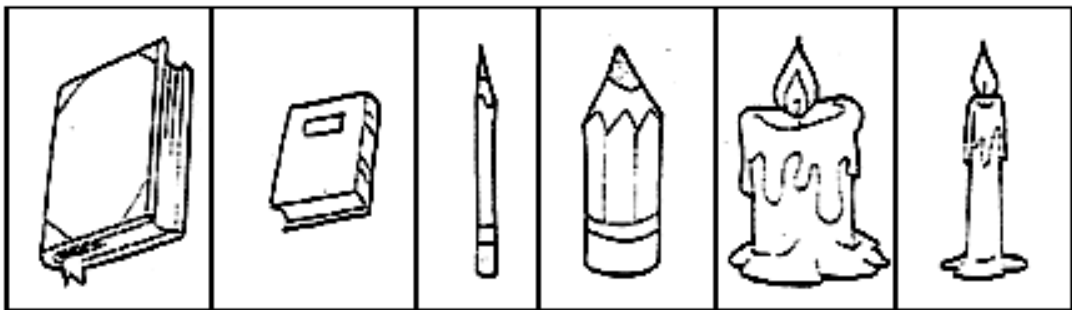
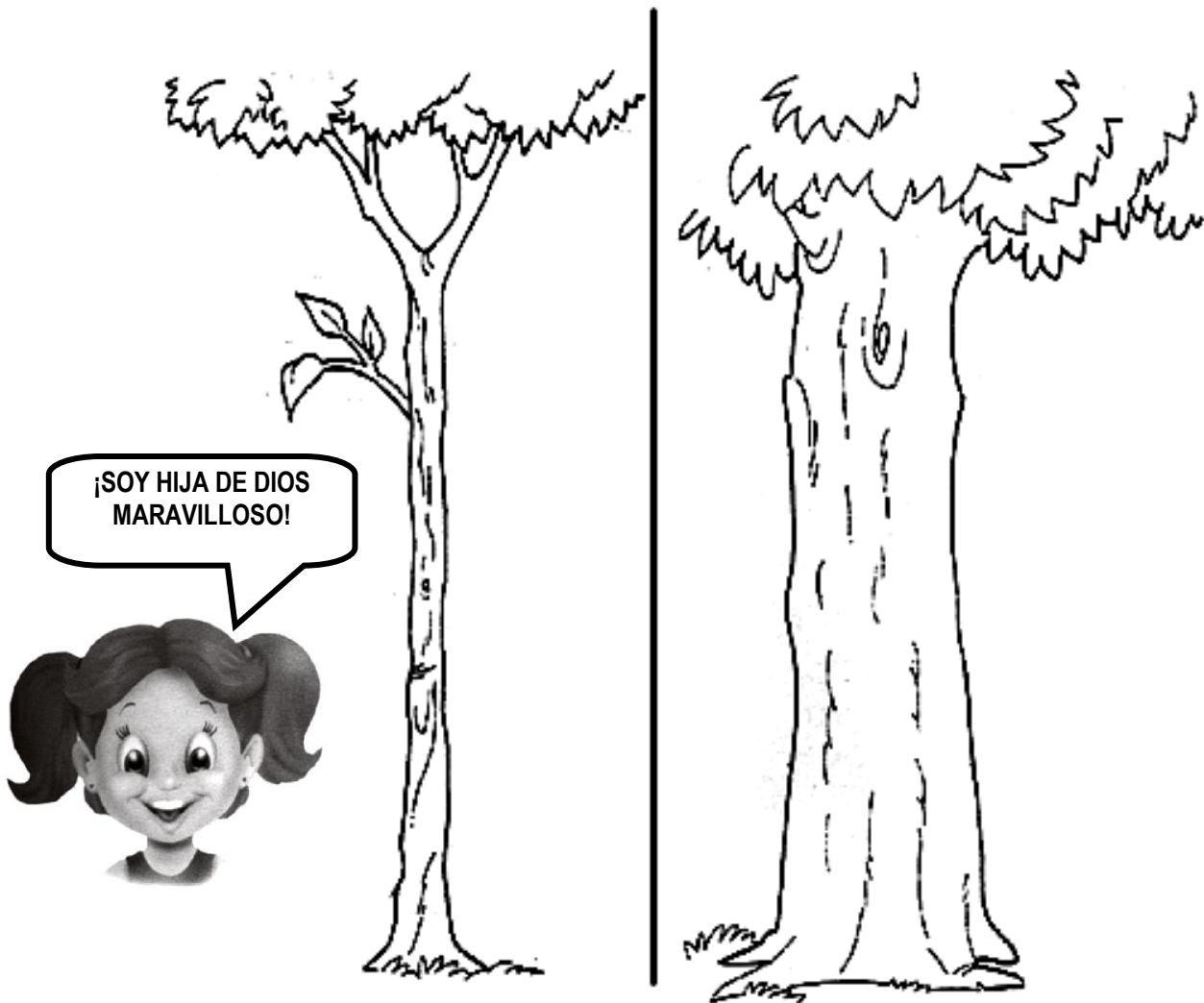

• Marca con un aspa lo que es más GRUESO que el modelo.

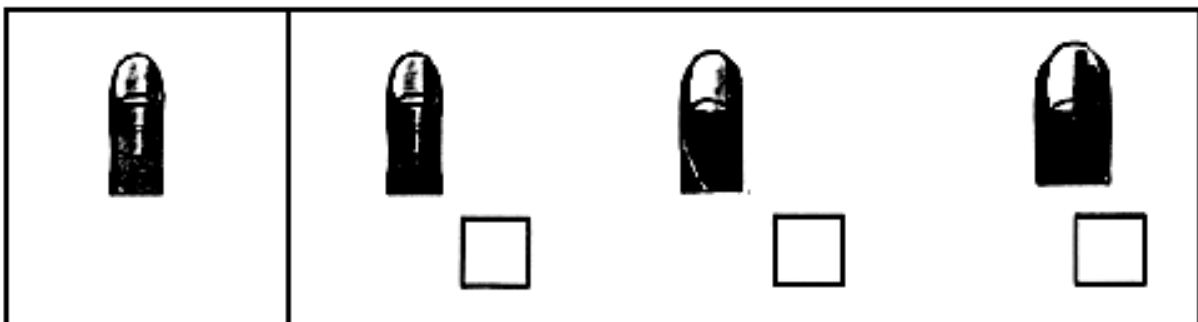
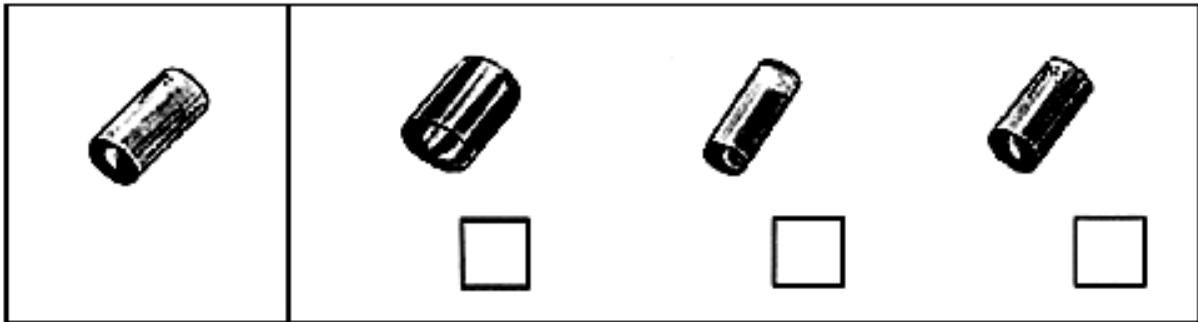
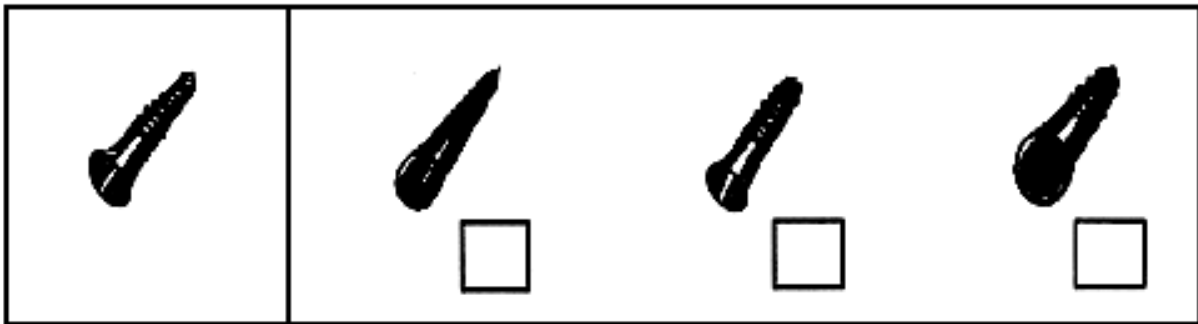
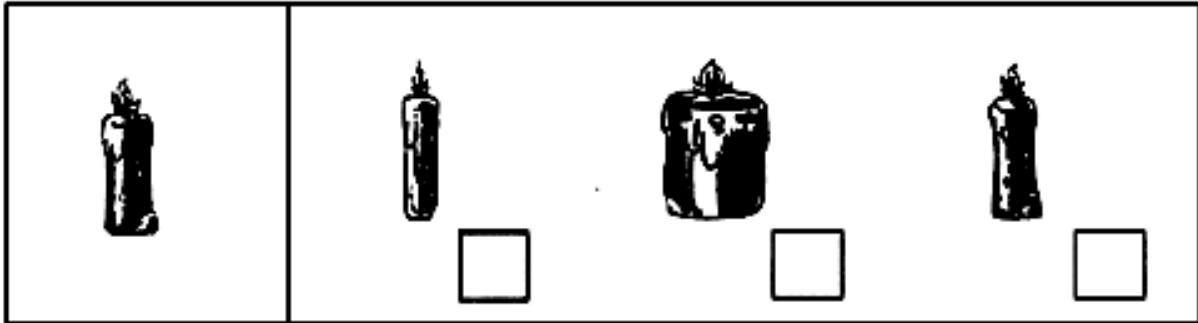



## Figuras geométricas

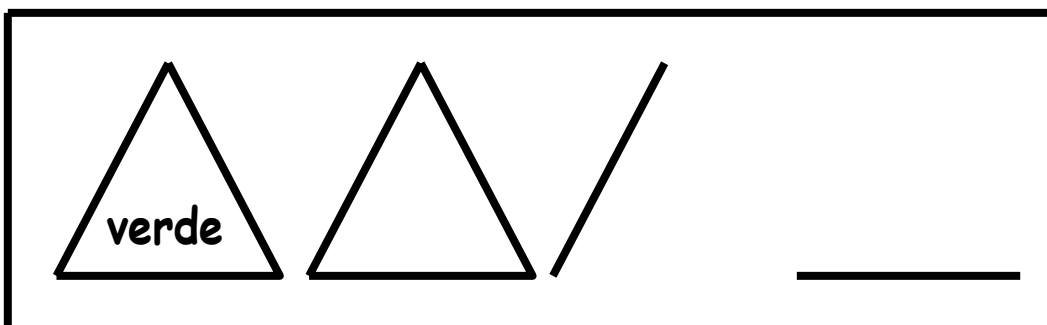
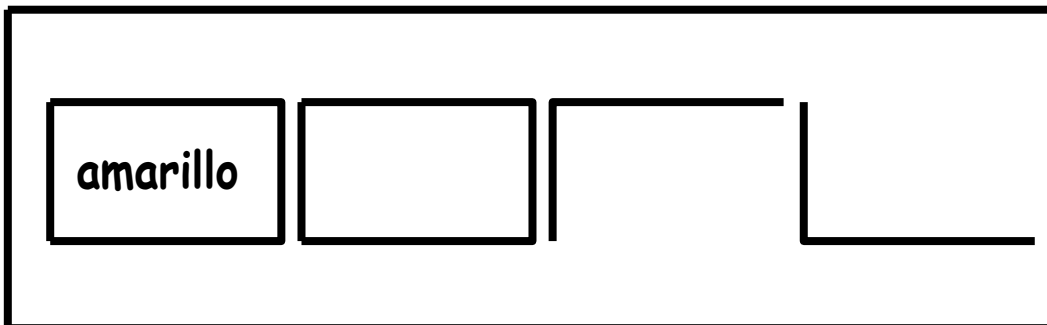
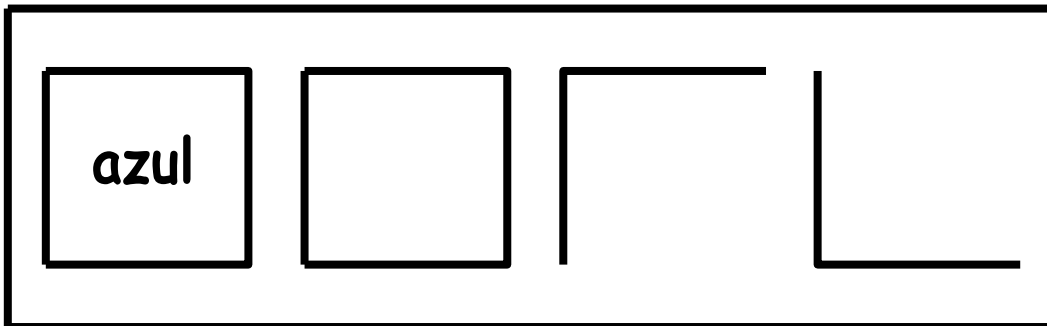
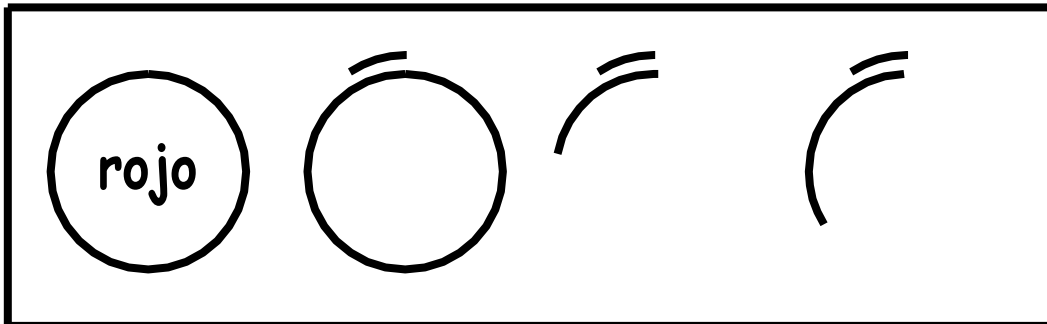

- Repasa y completa las figuras.
- Luego pintalas con los colores indicados.

## Noción ARRIBA y ABAJO transferencia al mundo gráfico

- Reconocer el palito hacia arriba.
- Pegar las letras de acuerdo al modelo.

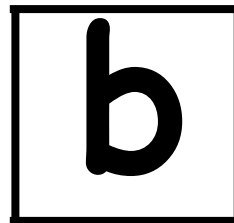
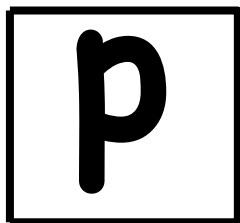

b	p	b	b	p
p	b	p	p	b

- Pinta de rojo la maleta que está **ENCIMA** del autor y de azul la que está **DEBAJO** del auto.

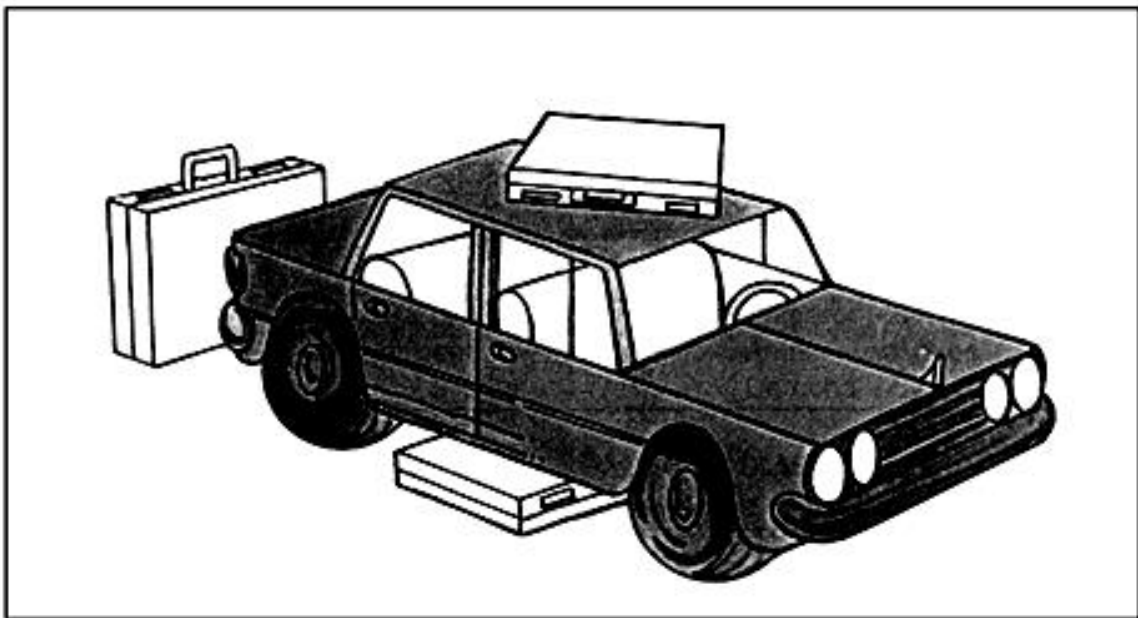

- Pinta de amarillo los objetos que están **ENCIMA** del escritorio y de verde el juguete que está **DEBAJO** del escritorio.

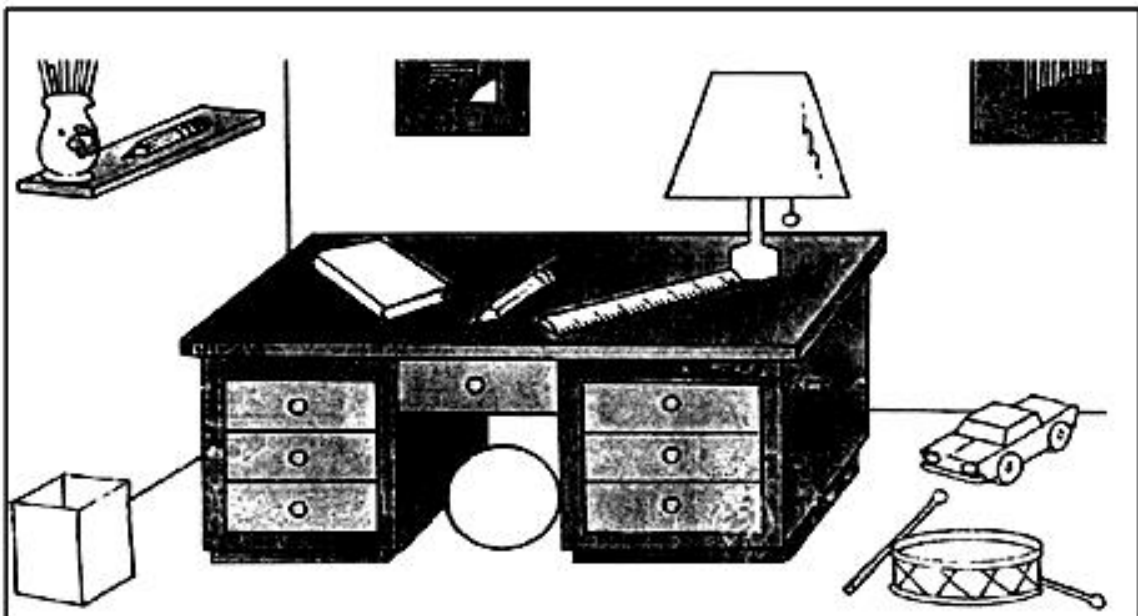

- Traza los TRIÁNGULOS siguiendo la dirección de las flechas y coloréalos.

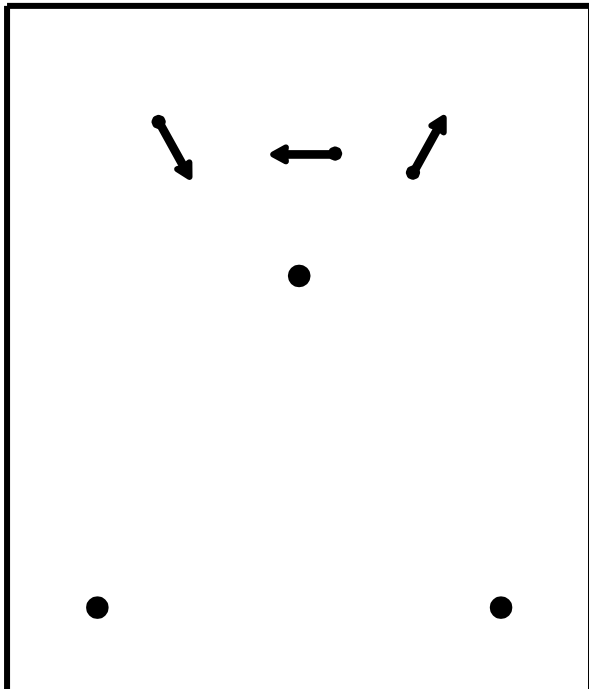
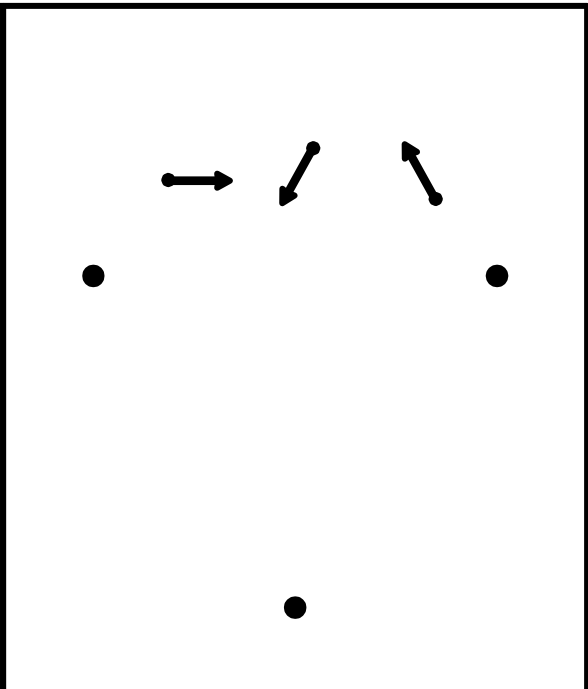
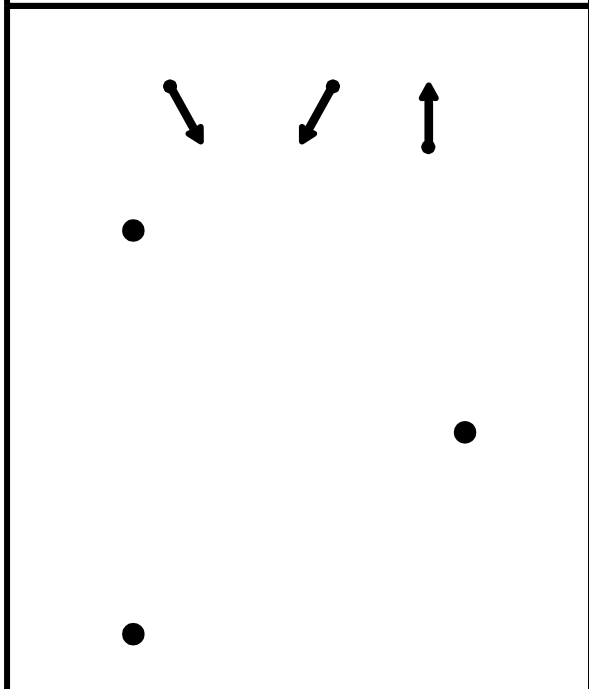
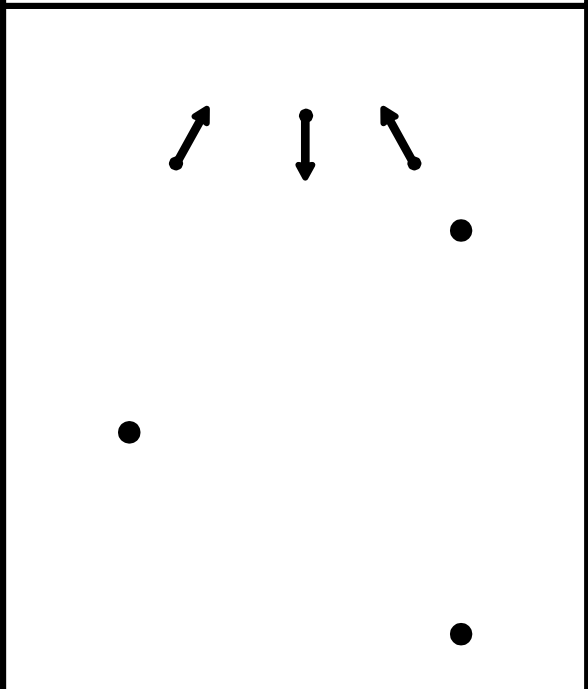

- Colorea de azul el pantalón del niño GRANDE.
- Colorea de verde el pantalón del niño PEQUEÑO.
- Colorea de rojo el pantalón del niño MEDIANO.

¡SOY HIJA DE DIOS  
MARAVILLOSO!



- Colorea de rojo el **MÁS GRANDE** de cada grupo.
- Colorea de azul el **MÁS PEQUEÑO** de cada grupo.

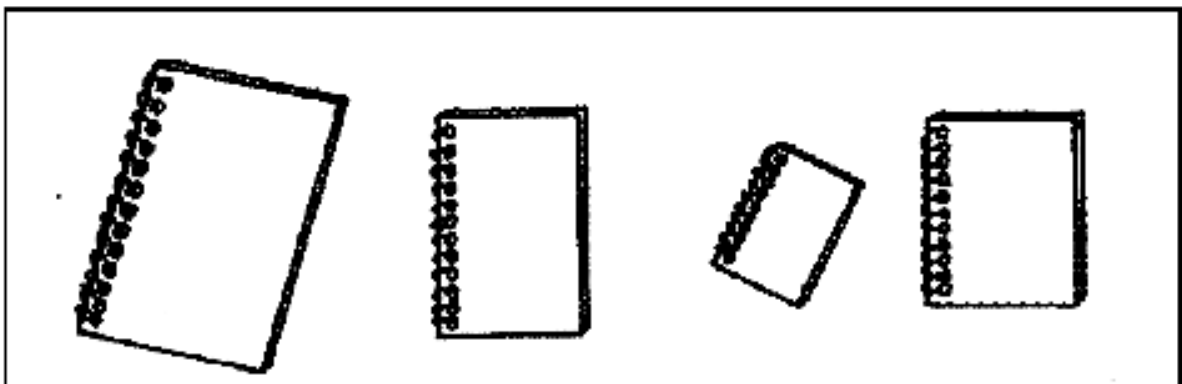
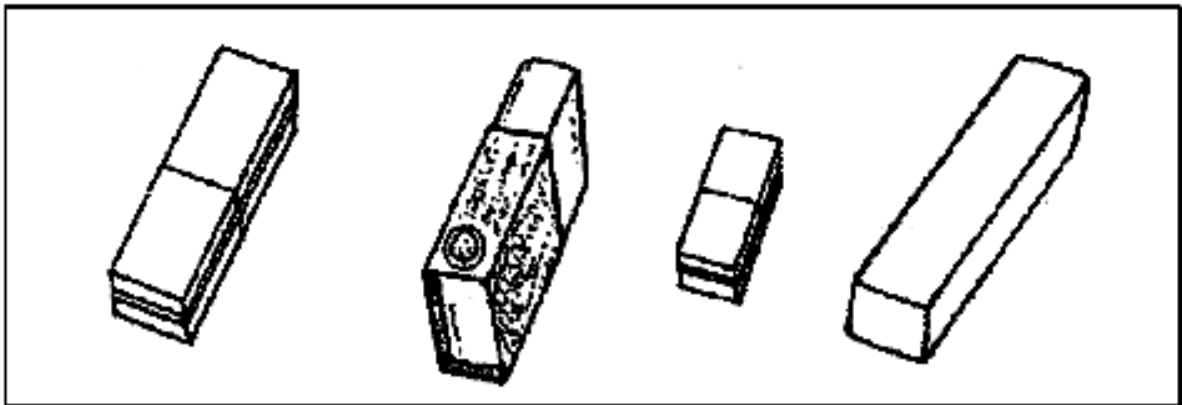
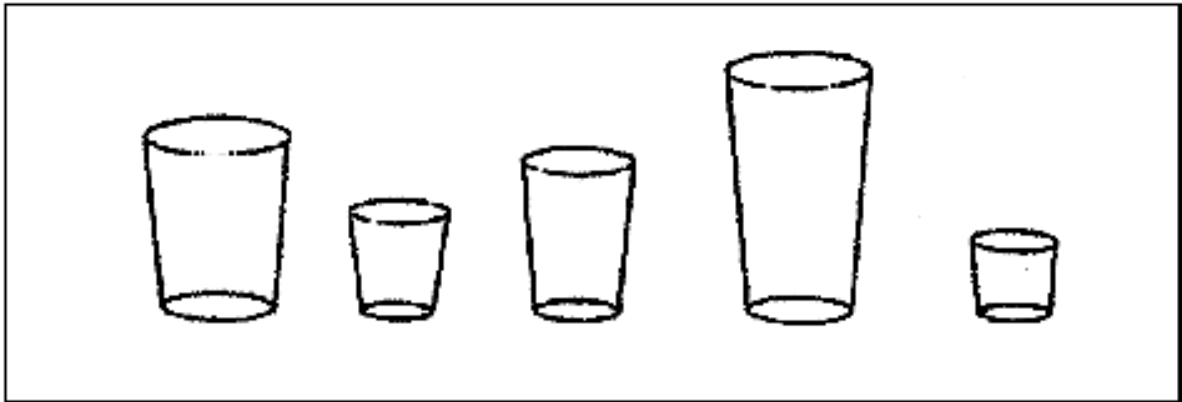

- Colorea la camisa del niño MÁS ALTO.



- Colorea la falda de la niña MÁS BAJA.



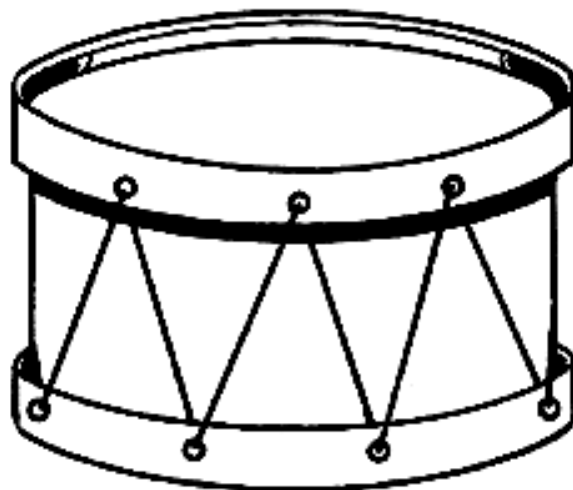
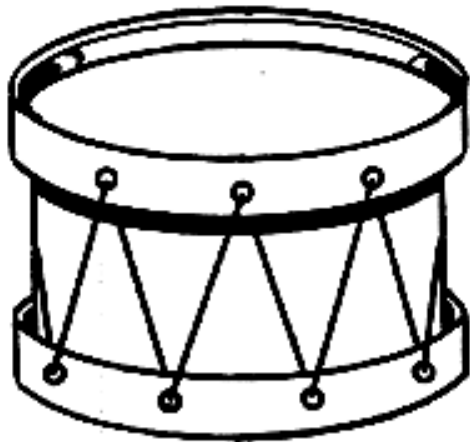

¡SOY SALUDABLE!



REALIZAR SERIACIONES POR DIMENSIONES EN ORDEN CRECIENTE.

- Pinta, recorta y ordena los tambores del más pequeño al más grande, luego los pegas en otra hoja.



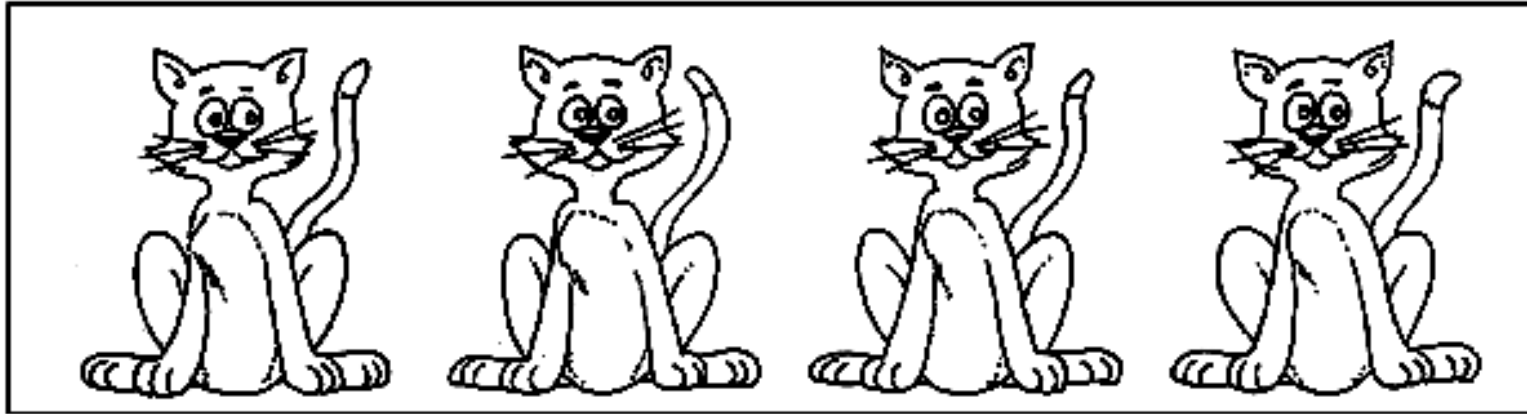

\* Marca con un aspa (X) todos los gatos y pinta los.

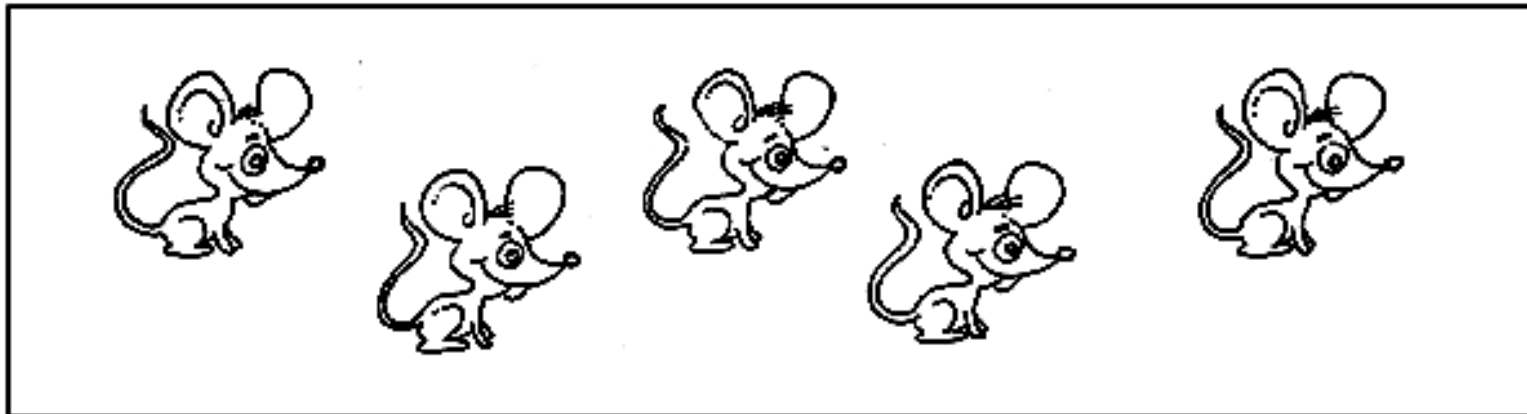

\* Encierra con una cuerda roja, algunos ratones y pinta los.

¡SOY SALUDABLE!



- Marca con un aspa al niño que está al **CENTRO**.



- Colorea el animal que está **EN MEDIO**.

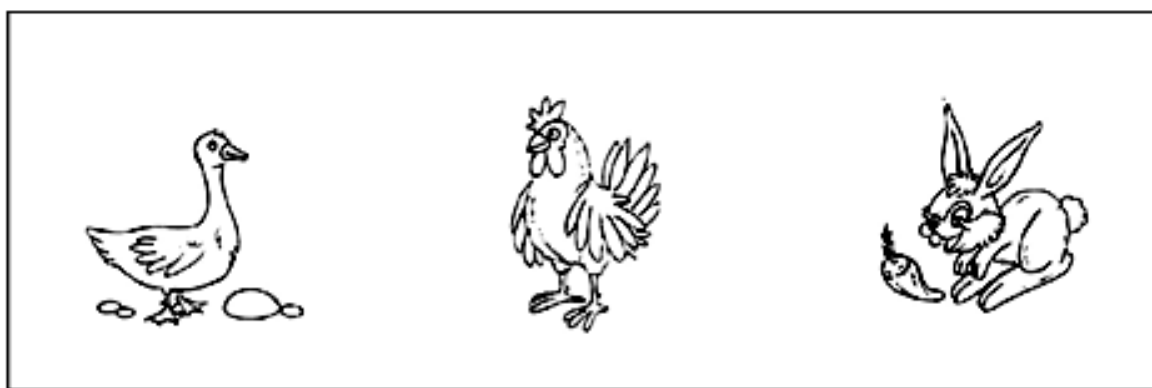

- Encierra en un círculo el juguete que está **ENTRE** los otros.

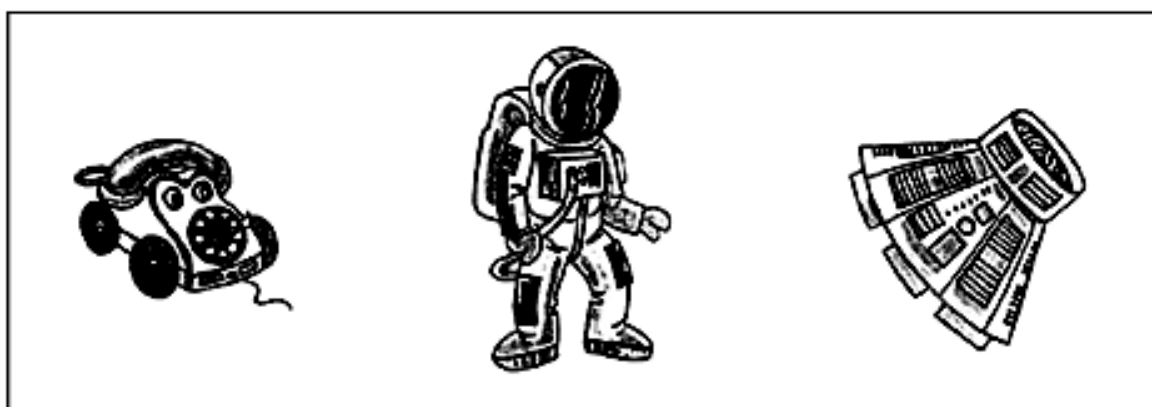

● Colorea el número que está ANTES del número coloreado.

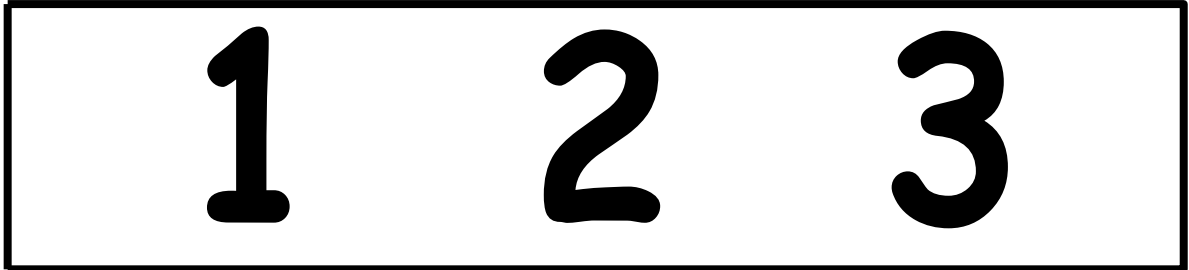

● Colorea el número que está DESPUÉS del número coloreado.

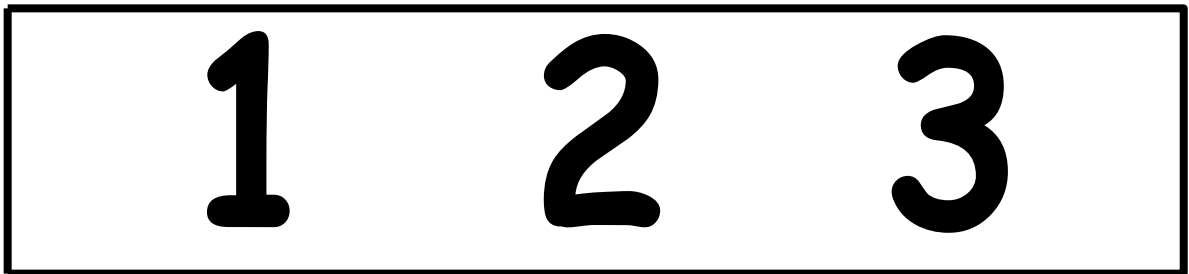

● Colorea el número que está ANTES y el que está DESPUÉS del número coloreado.

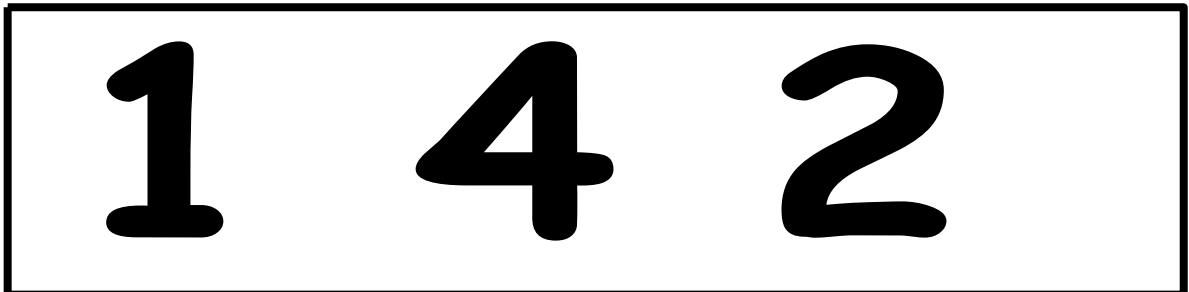

● Colorea de azul el número que está ANTES del número coloreado y de rojo el que está DESPUÉS.



- Colorea el juguete que está a la DERECHA del niño.

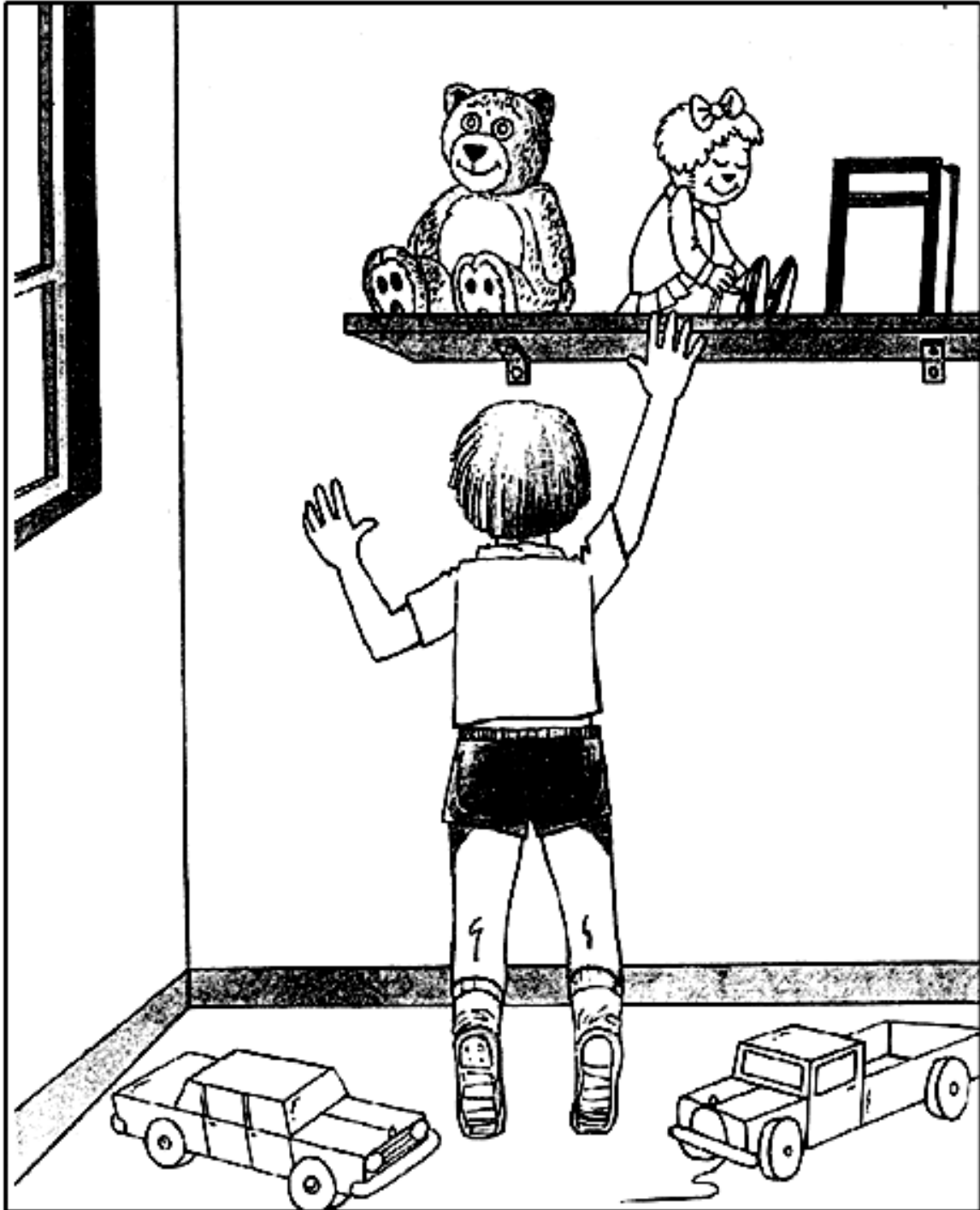

- Empezando de la izquierda, colorea la ULTIMA niña de la fila.

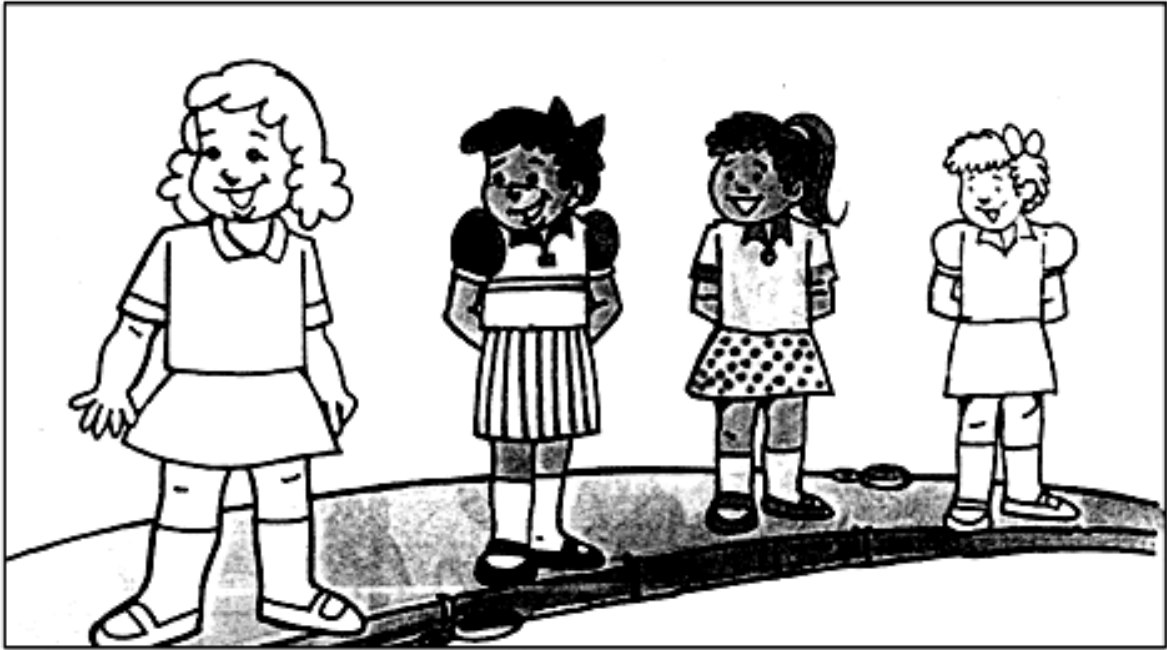

- Colorea la PRIMERA niña de la columna.



## Iguales y diferentes

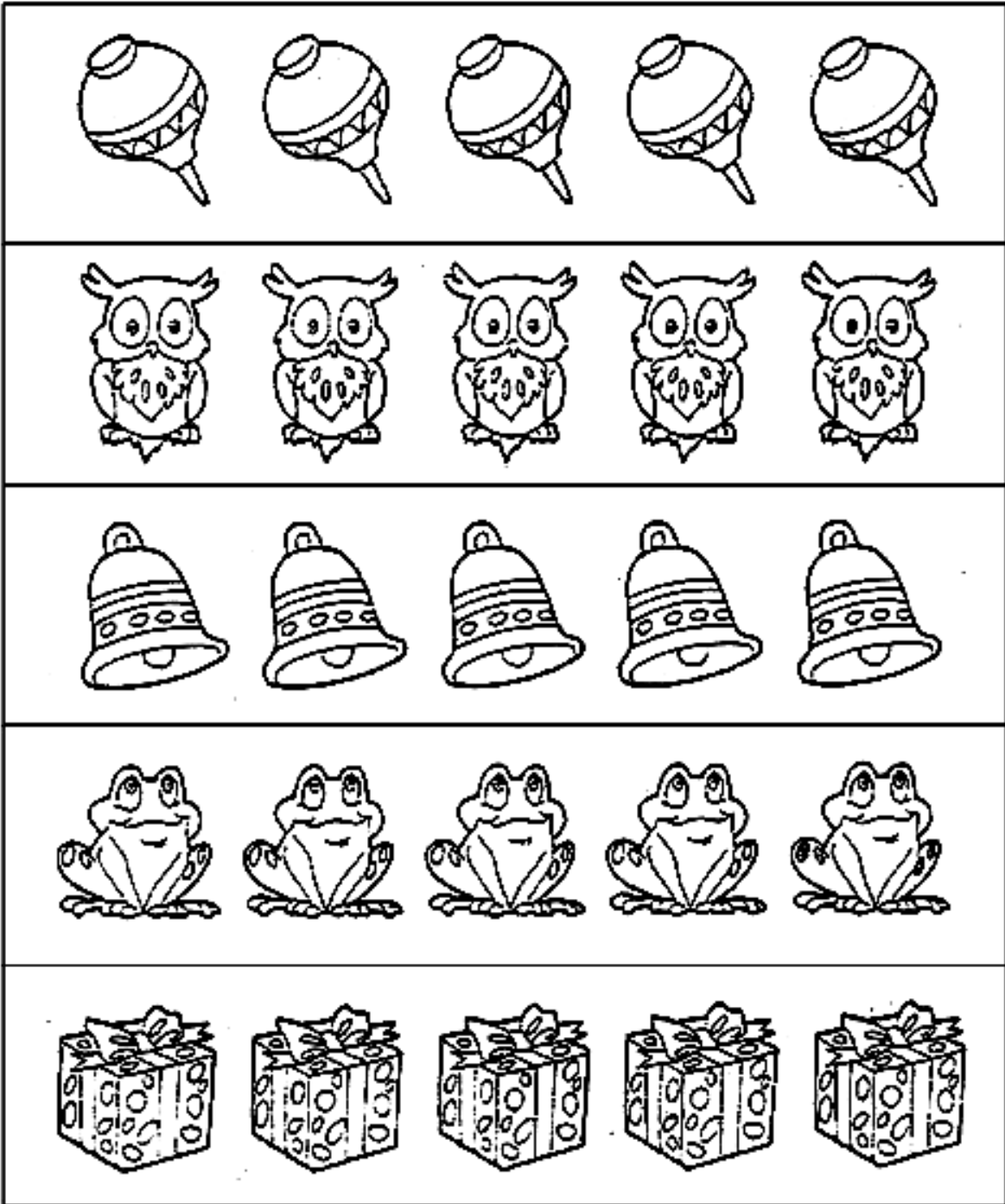

- Descubre en cada fila la figura que es diferente y pinta.

**Derecha \* Izquierda**

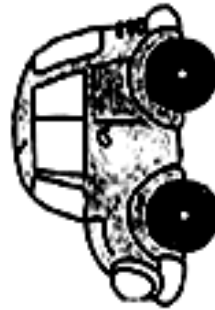
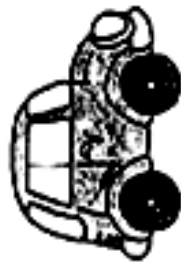
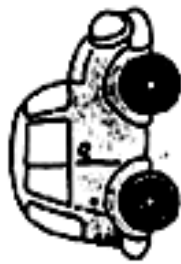
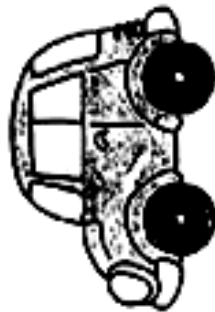

Encierra en un círculo todos los elementos que vayan a la derecha, y marca con una X los que vayan a la izquierda.

Miran a la IZQUIERDA

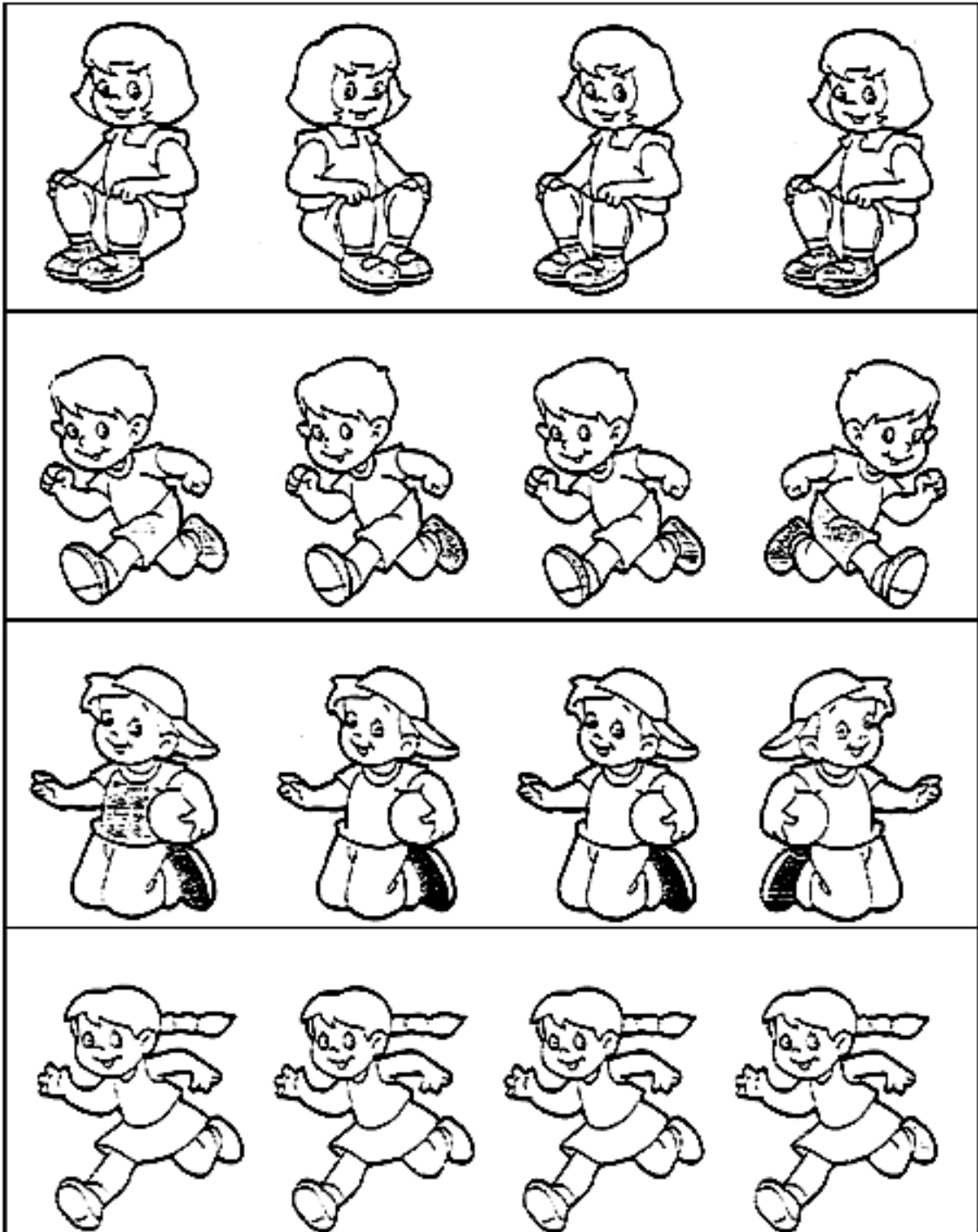

• Colorea los niños que van hacia la IZQUIERDA.



• Colorea de rojo los círculos de los animales que van para la DERECHA.

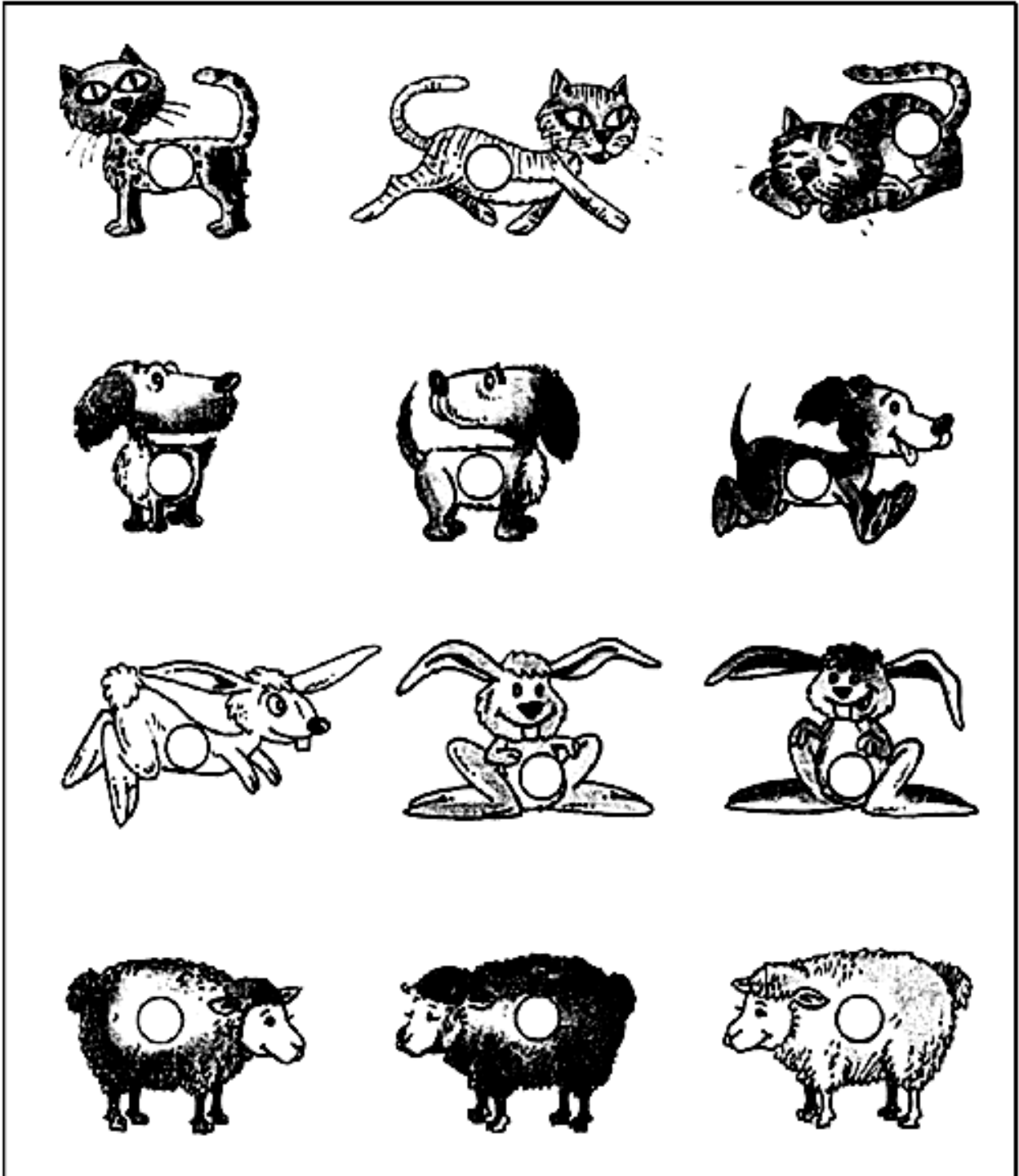

- Acciones: Pinta de azul el medio cuerpo de la izquierda de los niños, cualquiera que sea su posición y de rojo el medio cuerpo de la derecha.

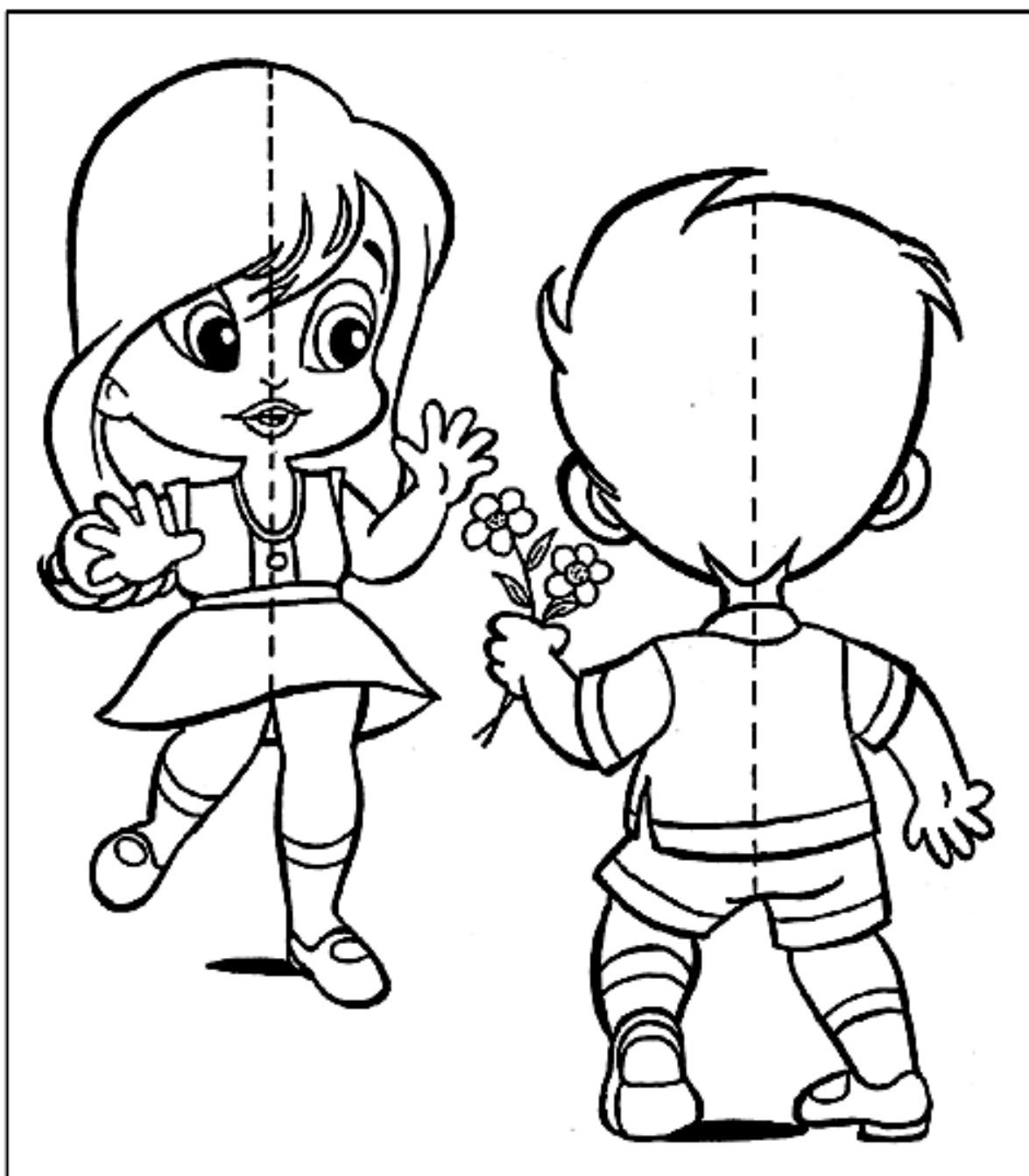

- Logro: Reconocimiento de la derecha e izquierda en niños de espalda y de frente.

I.E.P.

**Semillitas**



FECHA: / /

# Semillitas

## 5 Años

UNA EDUCACIÓN DE VERDAD  
UNA ESCUELA CON VIDA INTELIGENTE



SEMILLITAS DEL C de J.

NOTA:

**Matemática**

Apellidos y Nombres: .....

- Colorea de azul el lado IZQUIERDO del niño.

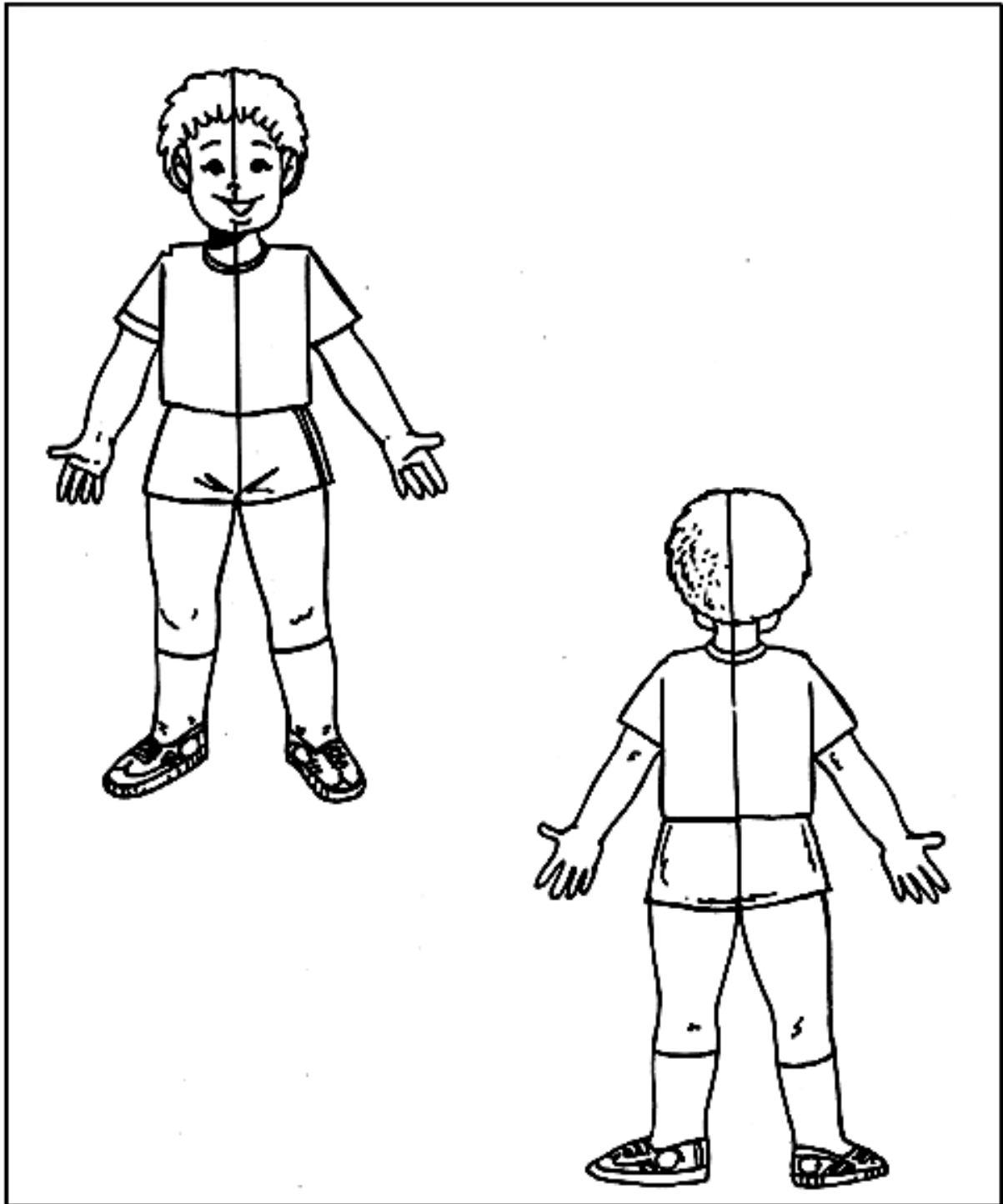

•Colorea la niña que está a la DERECHA de la niña del centro.



●Colorea de azul los círculos de las aves que van hacia la IZQUIERDA.

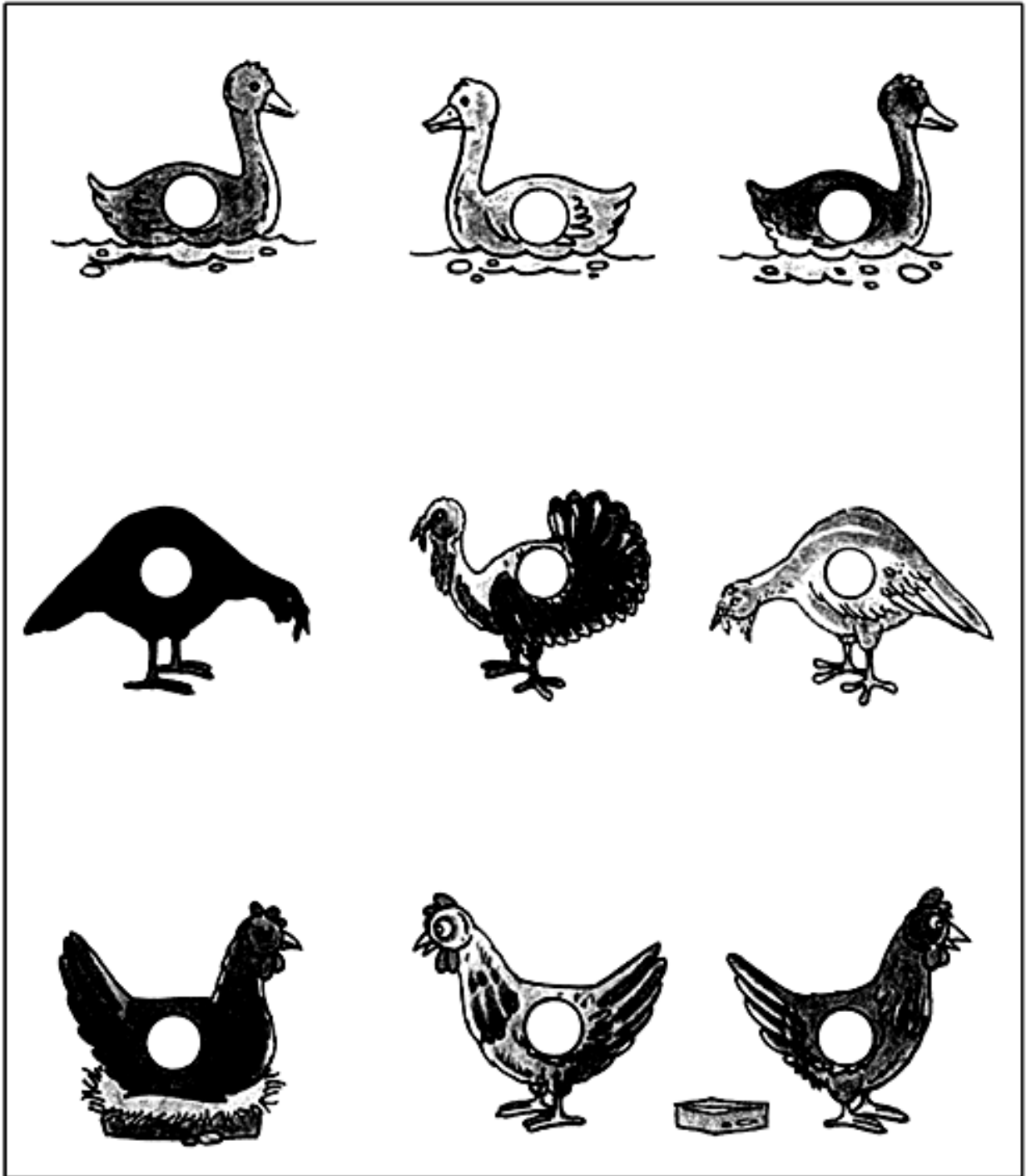

## IDEA DE CONJUNTO

Noción de conjunto y elemento.

•Encierra, con una cuerda, los elementos iguales a la base.

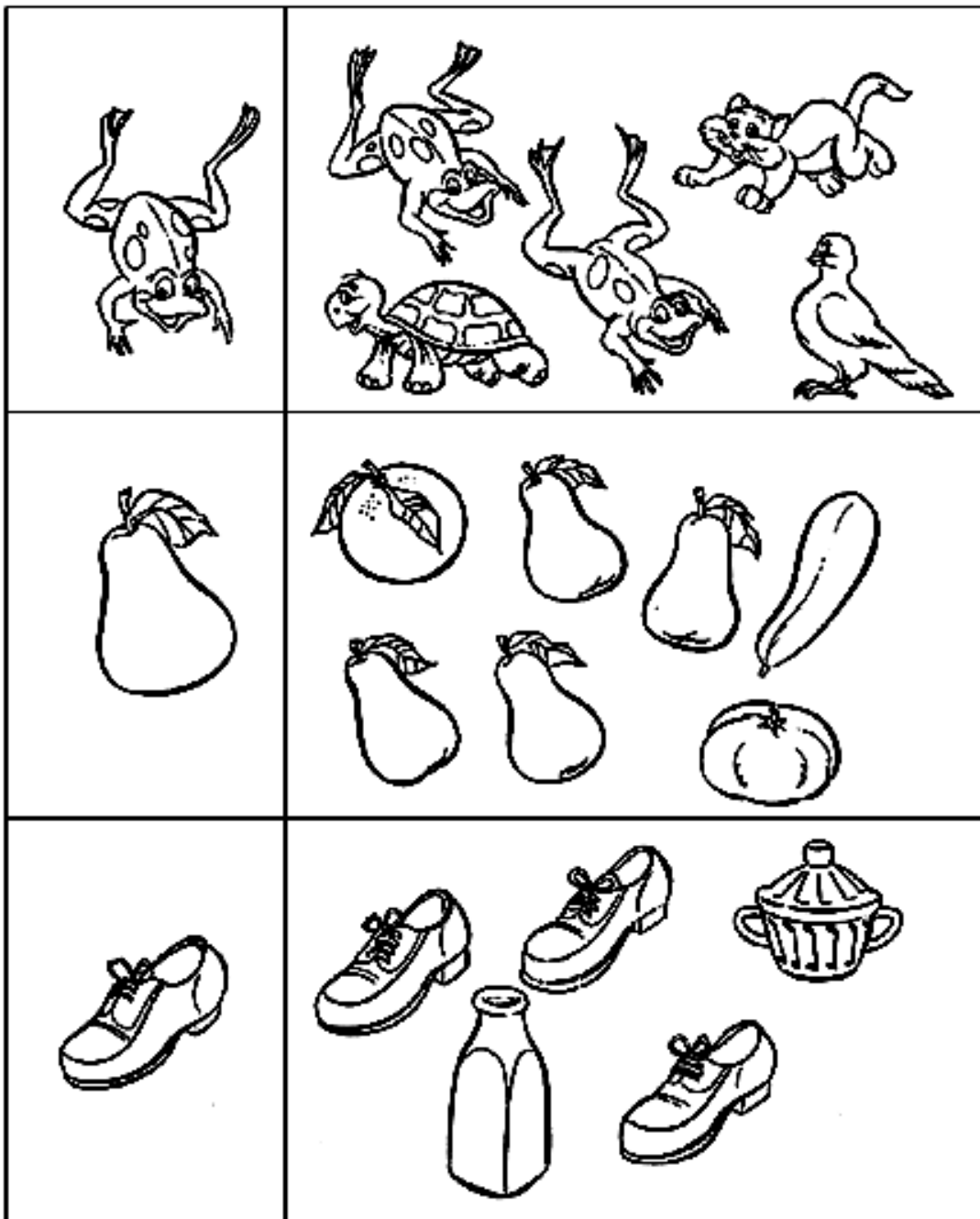

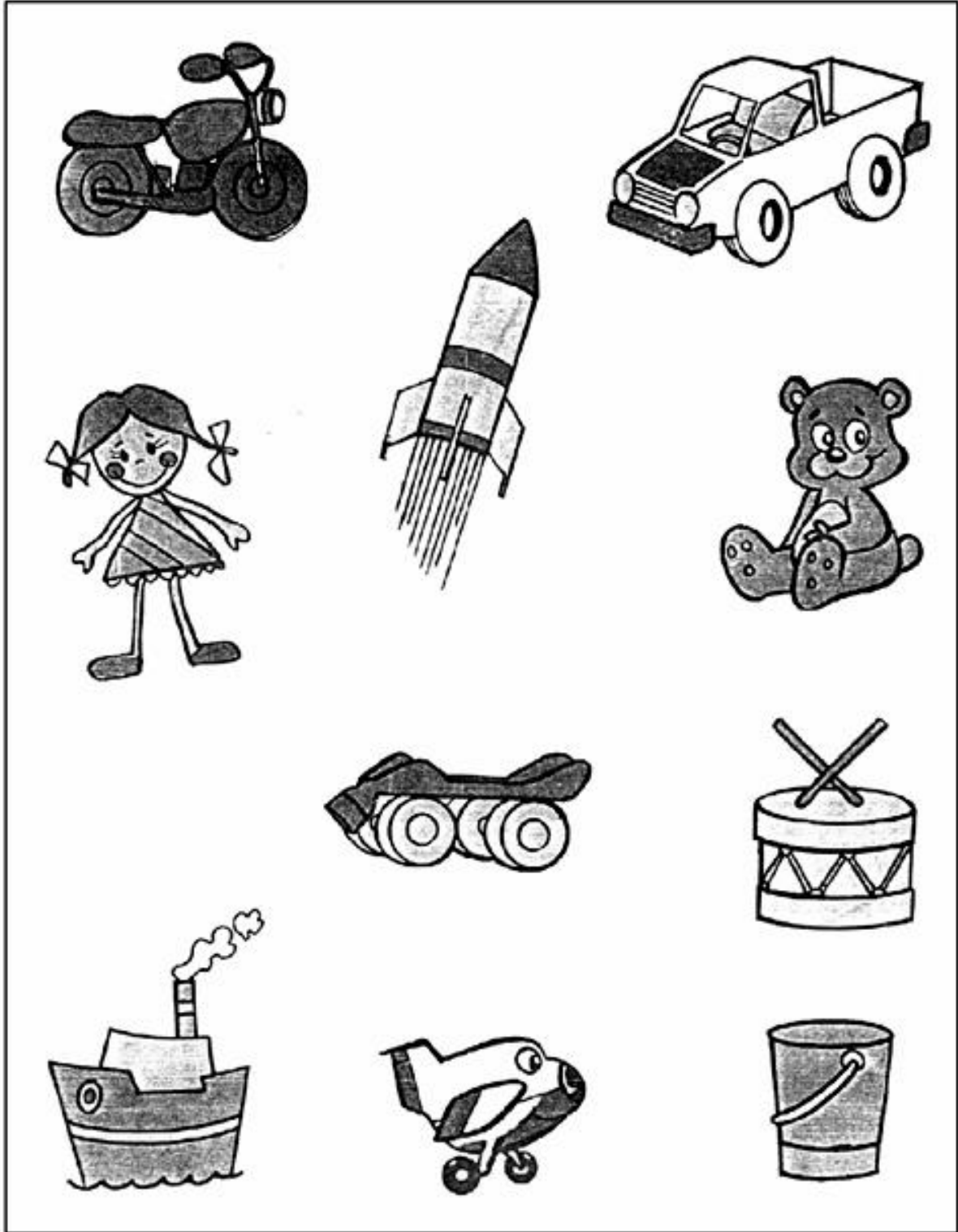

- AGRUPAR "OBJETOS" DE ACUERDO A UNA PROPIEDAD QUE NO POSEEN.
- Une con una línea los juguetes que "no tienen ruedas".

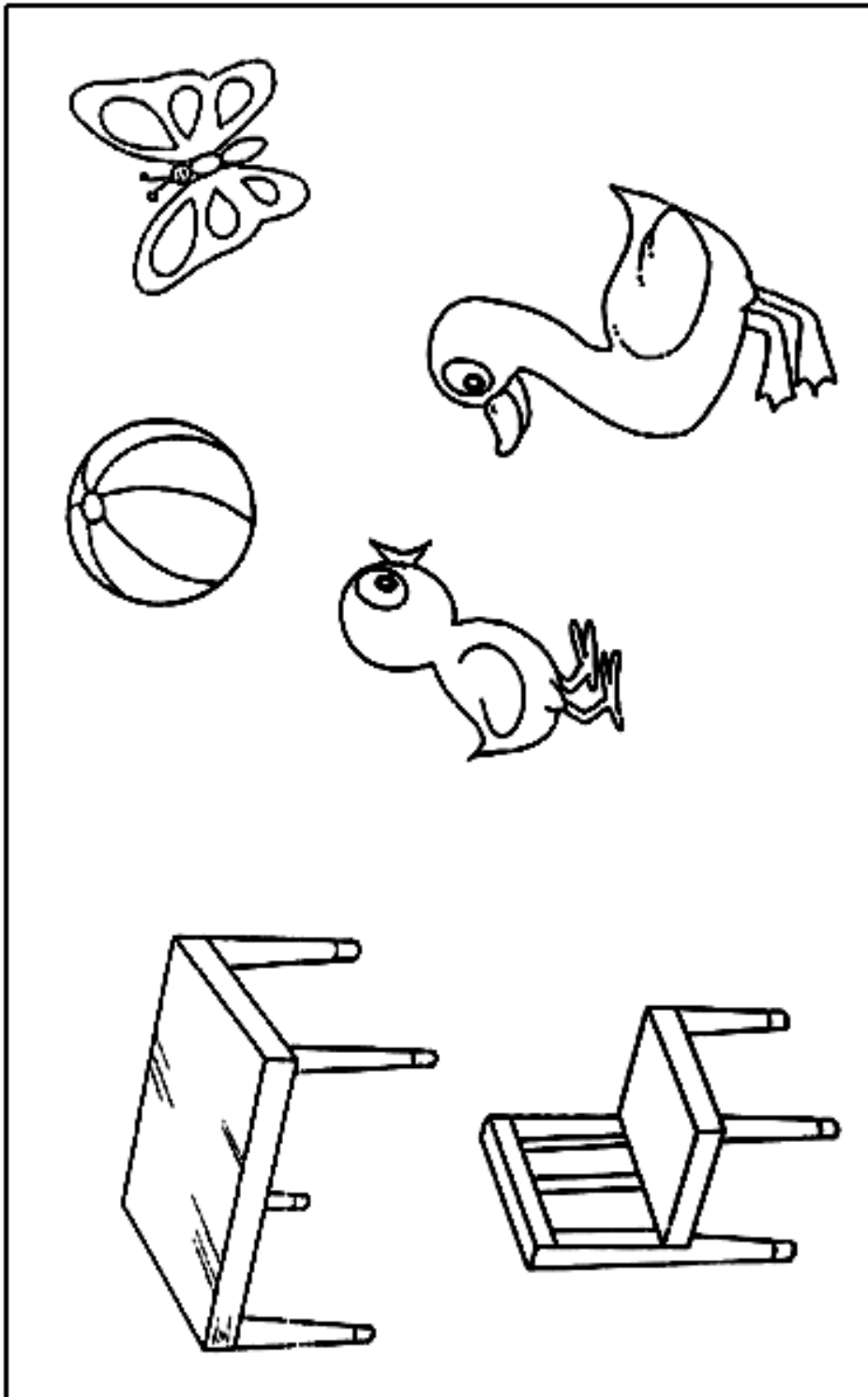

- Con la crayola roja, encierra con una línea curva a los animales y con la crayola azul, los objetos.



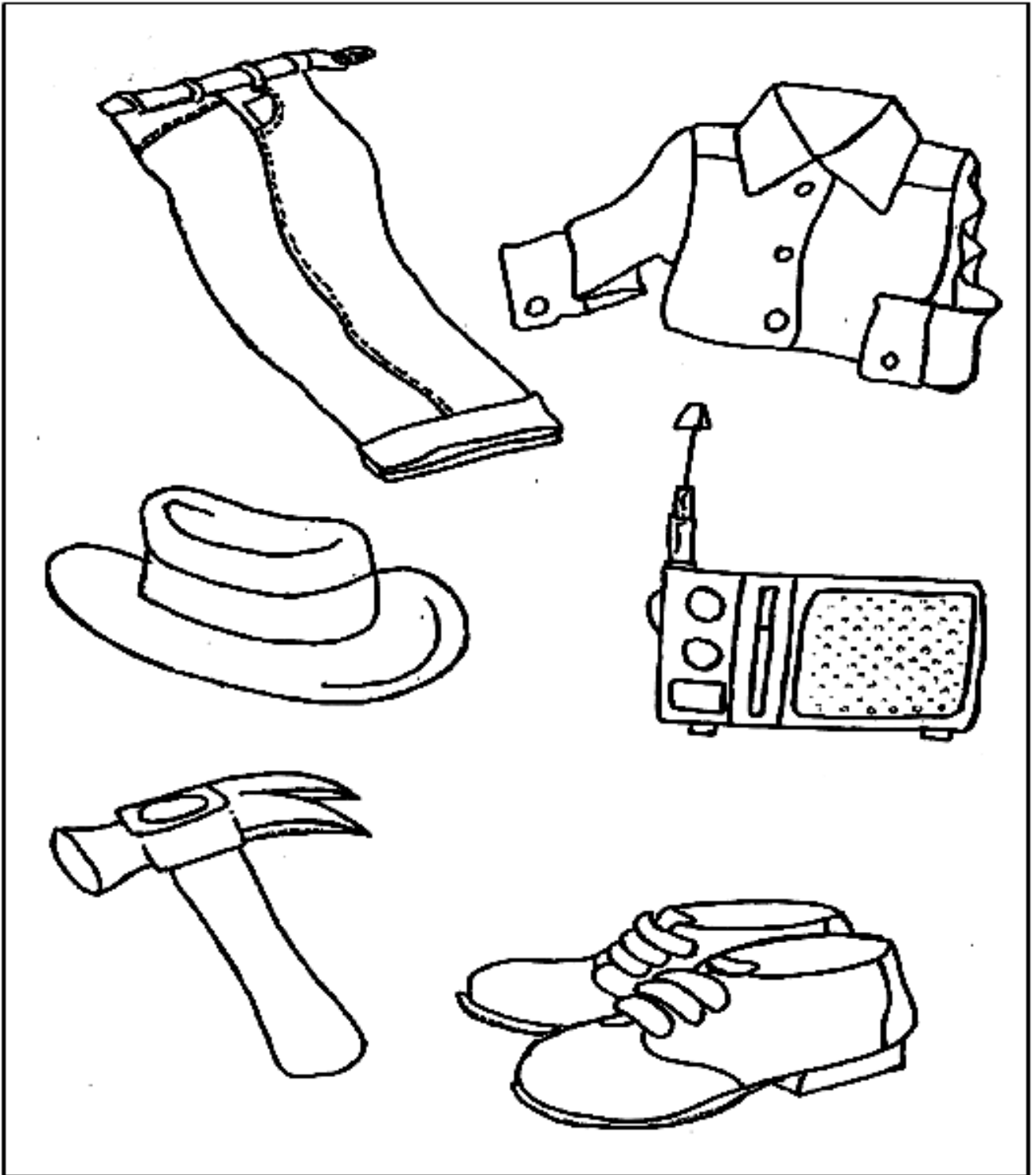

- Colorea y encierra con una cuerda las prendas de vestir.